

TECHNISCHER PASS

TECHNICAL PASSPORT

РУКОВОДСТВО ПОЛЬЗОВАТЕЛЯ

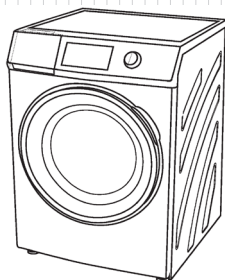

WDM 581W

WASCHTROCKNER

WASHER DRYER

СТИРАЛЬНО-СУШИЛЬНАЯ МАШИНА

**KUPPERSBERG**



**INHALT**

SICHERHEITSWARNUNG .....	4
BEZEICHNUNG DER MASCHINENTEILE .....	10
ZUBEHÖR .....	10
TECHNISCHES DATENBLATT .....	11
WASCHTIPPS .....	12
VERRIEGELUNGS-/ENTRIEGELUNGSMETHODE .....	12
EINLEITUNG – WASCHMITTEL .....	13
EINFÜHRUNG – PROGRAMME .....	16
REINIGUNG UND WARTUNG .....	20
SICHERER ZUSTAND .....	22
RICHTLINIEN ZUR FEHLERBEHEBUNG .....	23

Vielen Dank, dass Sie sich für dieses Produkt entschieden haben.

Diese Bedienungsanleitung enthält wichtige Sicherheitshinweise und Anweisungen zur Bedienung und Wartung Ihres Gerätes.

Bitte nehmen Sie sich die Zeit, diese Bedienungsanleitung vor Benutzung Ihres Gerätes zu lesen, und bewahren Sie sie zum künftigen Nachschlagen auf.

Waschtrockner

**! SICHERHEITSWARNUNG**

**•NUR FÜR EUROPÄISCHE MÄRKTE:**

Dieses Gerät darf nicht von Kindern unter 8 Jahren benutzt werden.

Bitte lesen Sie dieses Handbuch sorgfältig durch, bevor Sie die Waschmaschine benutzen.



Die Nichtbeachtung dieses Warnhinweises kann zu Verletzungen oder zum Tod führen.

Die Nichtbeachtung dieses Warnhinweises kann zu Verletzungen oder Schäden am Gerät führen.

 Reparaturen dürfen nur von professionellen Technikern durchgeführt werden. Um einen elektrischen Schlag zu vermeiden, dürfen Sie nicht daran herumhantieren.

 Das Gerät ist mit einer Steckdose mit beidseitigem Schutzleiter ausgestattet. Verwenden Sie, wenn möglich, einen Fehlerstrom-Schutzschalter.

Bitte verwenden Sie für das Gerät eine separate Steckdose. Teilen Sie die Steckdose nicht mit anderen Geräten.

	Dieses Symbol weist auf eine Warnung oder einen Vorsichtshinweis
	Dieses Zeichen weist auf eine verbotene Handlung hin.
	Dieses Symbol weist auf eine obligatorische Handlung hin, die durchgeführt werden muss.



➔ Der Netzstecker muss mit trockenen Händen herausgezogen werden.

➔ Andernfalls kann ein elektrischer Schlag verursacht werden.



➔ Das Kabel darf nicht beschädigt, verändert, geknickt, gezogen, verdreht oder gespannt werden.



➔ Wischen Sie den Netzstecker gründlich ab,



wenn sich Schmutz an den Kontakten befindet. Andernfalls kann es zu einem Brand kommen.

➔ Der Waschtrockner darf nicht an einem feuchten Ort oder an einem Ort, der Wind oder Regen ausgesetzt ist, aufgestellt werden.



➔ Achten Sie darauf, dass bei Wartungs- oder Reparaturarbeiten kein Wasser in direkten Kontakt mit dem Gerät kommt.



➔ Dies kann einen Kurzschluss oder einen elektrischen Schlag verursachen.

➔ Verwenden Sie das Gerät nicht in der Nähe von offenen Flammen. Andernfalls kann es zu dauerhaften Schäden kommen.



➔ Nehmen Sie die Maschine nicht in Betrieb, wenn ein Gasleck vorhanden ist.

➔ Legen Sie keine mit Benzin, Spiritus oder Farbverdünner verschmutzten Textilien in den Waschtrockner oder in dessen Nähe.



### ➔ Halten Sie Kinder von der Waschmaschine fern.

➔ Berühren Sie die Tür nicht, während die Maschine in Betrieb ist, da sie während eines Waschvorgangs mit hohen Temperaturen heiß werden kann.

➔ Warten Sie, bis die Tür automatisch entriegelt wird, bevor Sie sie öffnen. Wenn Sie die Tür gewaltsam öffnen, wird das Schloss beschädigt.



➔ Bewahren Sie das Verpackungsmaterial außerhalb der Reichweite von Kindern auf.



**Achtung! Ziehen Sie den Stecker aus der Steckdose, wenn das Gerät über einen längeren Zeitraum nicht benutzt wird.**



**Bei Wartungs- und Reparaturarbeiten muss die Stromzufuhr mit trockenen Händen abgeschaltet werden.**

➔ Wenn das Netzkabel oder das Netzkabel beschädigt ist, muss es vom Hersteller, seinem Kundendienst oder einer ähnlich qualifizierten Person ausgetauscht werden, um eine Gefährdung zu vermeiden.



Waschtrockner



- ⇒ Verwenden Sie zum Waschen kein heißes Wasser.
- ⇒ Durch Verformung der Kunststoffteile des Geräts kann es zu Stromschlägen oder Leckagen kommen.
- ⇒ Durch Verformung der Kunststoffteile des Geräts kann es zu Stromschlägen oder Leckagen kommen.
- ⇒ Waschen, spülen oder schleudern Sie keine wasserfesten Stoffe oder Kleidungsstücke.
- ⇒ Dies kann zu starken Vibrationen während des Schleudergangs führen, die das Gerät beschädigen können.
- ⇒ Stellen oder lehnen Sie sich nicht auf die Oberseite des Geräts. Dadurch könnte das Gerät verformt oder beschädigt werden.
- ⇒ Zum Umsetzen sind mindestens zwei Personen erforderlich.
- ⇒ Halten Sie während des Betriebs Hände und Füße von der Unterseite der Waschmaschine fern.
- ⇒ Das Berühren der Teile unterhalb des Waschtrockners kann zu Verletzungen führen.
- ⇒ Vergewissern Sie sich vor dem Waschen, dass der Anschluss des Wasserschlauchs nicht lose ist, um Schäden durch austretendes Wasser zu vermeiden.
- ⇒ Der mit der Maschine gelieferte neue Schlauchsatz muss den alten Schlauchsatz ersetzen, falls vorhanden.
- ⇒ Der Wasserzulaufschlauch muss fest auf die Maschine geschraubt sein.
- ⇒ Andernfalls kann es zu Wasserlecks kommen.
- ⇒ Bitte überprüfen Sie ihn regelmäßig, da er sich mit der Zeit lösen kann.
- ⇒ Decken Sie die Lüftungsöffnungen an der Unterseite der Waschmaschine nicht mit einem Teppichboden ab, wenn die Waschmaschine auf einem Teppichboden aufgestellt ist.
- ⇒ Bitte drehen Sie den Wasserhahn zu, wenn das Gerät nicht benutzt wird.
- ⇒ Um Schäden durch austretendes Wasser zu vermeiden.

## INSTALLATIONSANLEITUNG

### Transportieren

Für den Transport des Geräts sind zwei Personen erforderlich. Eine Person auf jeder Seite muss die Maschine tragen, indem sie sich an ihren Füßen festhält.



### Aufstellen der Waschmaschine

Die Waschmaschine muss auf einem festen, ebenen und rutschfesten Untergrund aufgestellt werden.

Stellen Sie das Gerät nicht auf einen Teppich oder einen Holzboden.

Stellen Sie das Gerät nicht auf ein Podest.



Auf einer geneigten Fläche



Auf der Plattform



Auf unebenem Boden

### Entfernen Sie die Bolzen, mit denen die Trommel während des Transports gesichert ist.

Um die Maschine während des Transports zu schützen, sind an der Rückseite der Maschine 4 Schrauben angebracht. Entfernen Sie diese Schrauben vor dem Gebrauch. Andernfalls kommt es während des Schleudervorgangs zu starken Vibrationen und die Waschmaschine kann beschädigt werden, wodurch die Garantie erlischt.

1. Alle vier Schrauben mit einem Schraubenschlüssel abschrauben.

2. Entfernen Sie die Schrauben und Unterlegscheiben (Shims).

3. Verschließen Sie die Löcher mit den mitgelieferten Kunststoffstopfen. Bewahren Sie alle Teile an einem

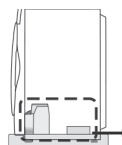
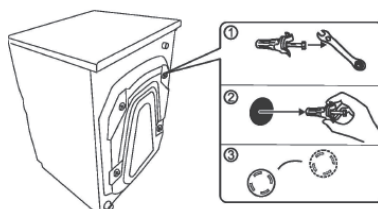

Sockelschutzvorrichtung

sicheren Ort auf; sie werden wieder benötigt, wenn die Waschmaschine an einen anderen Ort gebracht wird. Vergewissern Sie sich, dass der Sockelschutz (siehe Abbildung) vor der Benutzung entfernt wurde.

Waschtrockner

**Stellen Sie die FüÙe der Maschine ein.**

Wenn der Waschmaschine nicht auf einer ebenen Fläche steht, kommt es zu starken Vibrationen. Nivellieren Sie das Gerät, indem Sie die nachstehenden Schritte ausführen.

1. Prüfen Sie mit einem Senklot, ob das Gerät auf einer ebenen Fläche steht, wie in der Abbildung gezeigt.

➔ Das Gerät ist waagrecht, wenn die Rahmenlinie des Geräts parallel zur Lotlinie verläuft.

2. Stellen Sie gegebenenfalls den verstellbaren Fuß der Maschine ein, um sie zu nivellieren.

3. Schütteln Sie die Maschine leicht, um sich zu vergewissern, dass sie stabil steht.

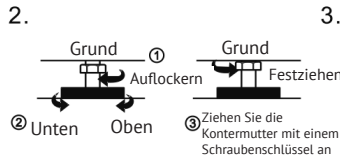
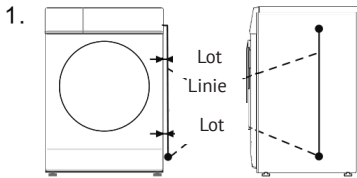

**Wasserversorgungsschlauch anschließen**

1. Achten Sie darauf, dass die Dichtungsscheiben fest sitzen.

2. Schließen Sie das gebogene Ende des Schlauches an das Einlassventil des Waschtrockners an. Ziehen Sie die Überwurfmuttern fest an.

3. Schließen Sie das gerade Ende des Schlauchs an den Wasserhahn an. Ziehen Sie die Überwurfmuttern fest an.

4. Öffnen Sie die Wasserhähne und prüfen Sie, ob sie undicht sind. Ziehen Sie die Überwurfmuttern fest an, wenn undichte Stellen vorhanden sind. Wenn der Wasserdruck hoch ist, schließen Sie den Wasserhahn vollständig und öffnen Sie ihn dann leicht.

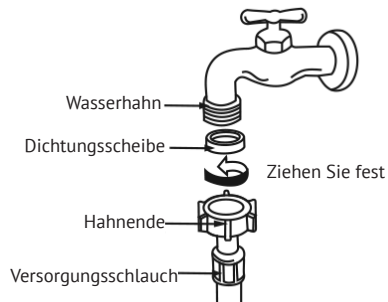

**⚠️ Warnung:**

➔ Verwenden Sie kein Wasser mit einer Temperatur von über 50 °C.

➔ Wenn Ihr Wasserhahn nicht geeignet ist, wenden Sie sich bitte an Ihren Händler.



## Anschließen des Wasserzulaufschlauchs an die Waschmaschine

➔ Halten Sie den Schlauch fest und drehen Sie die Mutter im Uhrzeigersinn, bis sie fest sitzt.

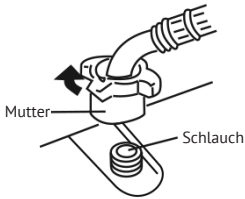

➔ Drehen Sie die Mutter nach dem Abstellen des Wasserhahns gegen den Uhrzeigersinn, wenn Sie den Wasserzulaufschlauch abnehmen möchten.

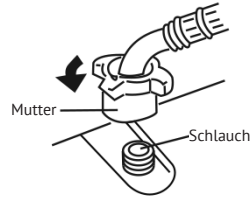

## Anschließen des Ablaufschlauchs

1. Wenn die Waschmaschine nicht in Gebrauch ist, legen Sie den Ablaufschlauch auf die Rückseite der Waschmaschine (Abb. 1).

2. Legen Sie den Ablaufschlauch während des Gebrauchs auf den Rand des Waschbeckens oder der Badewanne (Abb. 2). Alternativ können Sie den Abflussschlauch auch an das Abflussrohr anschließen.

3. Reinigen Sie den Pumpenfilter regelmäßig, um eine Verstopfung der Ablaufpumpe zu vermeiden.

⚠ **HINWEIS:** Entfernen Sie nicht die Halterung des Abflussschlauchs (Abb. 1), da diese für den korrekten Betrieb der Maschine unerlässlich ist.

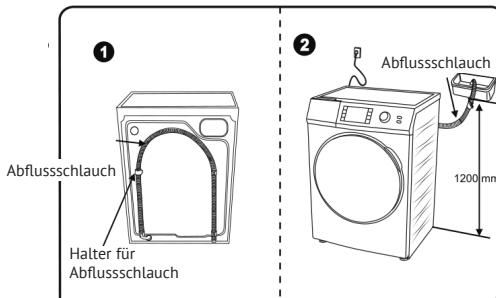

Waschtrockner

**! BEZEICHNUNG DER MASCHINENTEILE**

➡ Wir empfehlen, das Trommelreinigungsprogramm vor der ersten Wäsche laufen zu lassen.

➡ Denken Sie daran, den Wasserhahn zu schließen und den Netzstecker aus der Steckdose zu ziehen, um Überschwemmungen/Brände zu vermeiden.

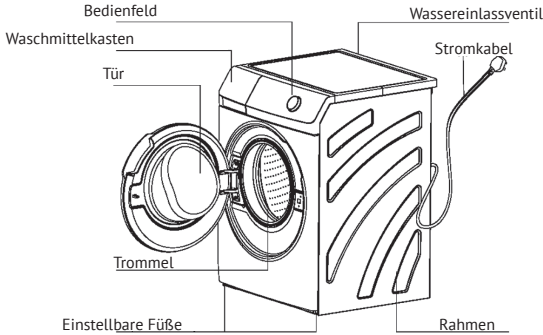

**! ZUBEHÖR**

Bedienungsanleitung	Wasserzulaufschlauch	Deckel (4 Stück)	Schraubenschlüssel	Garantiekarte

**TECHNISCHES DATENBLATT**

Waschleistung	8 kg
Nennschleuderleistung	8 kg
Nominale Trocknungsleistung	5 kg
Trocknungsleistung	1500 W
Maximalstrom	10 A
Nennspannung	220-240B/50 Hz
Nennwärmeleistung	1800 W
Nennleistung	2000 W
Geräusch beim Waschen	< 50 dB
Schleudergeräusch	< 69 dB
Wasserverbrauch	68 l
Wasserdruck	0.03-1 mPa
Abmessungen des Geräts	600x580x850

## Waschtrockner

**WASCHTIPPS**

➤ Vergewissern Sie sich, dass Sie nichts in Ihren Taschen vergessen haben (z. B. Münzen, Stecknadeln, Büroklammern usw.).

➤ Reißverschlüsse sollten geschlossen und Knöpfe oder Haken gesichert sein. Lose Bänder oder Gurte müssen zusammengebunden werden.

➤ Waschen Sie farbige Kleidungsstücke nicht zusammen.

➤ Befolgen Sie die auf den Etiketten der Kleidungsstücke aufgedruckten Waschanweisungen oder die vom Hersteller bereitgestellten Pflegehinweise.

➤ Reiben Sie die Problemstelle auf dem Kleidungsstück mit einem weißen, in Waschmittel getränkten Handtuch ab, bevor Sie es zum ersten Mal wa-

schen; prüfen Sie, ob das weiße Handtuch noch Farbe hat; ist die Farbe verblasst, seien Sie beim Waschen des Kleidungsstücks vorsichtig.

➤ Wenn ein Teil des Kleidungsstücks zu stark verschmutzt ist, reiben Sie den verschmutzten Teil mit einem in Waschmittel getränkten Handtuch oder einer weichen Bürste leicht in dieselbe Richtung und legen Sie das Kleidungsstück dann in die Maschine.

➤ Bei wenigen Kleidungsstücken oder einem großen und schweren Kleidungsstück kann die Maschine beim Auswringen stark rütteln. Legen Sie 2-3 Kleidungsstücke in den Tank, um die Vibrationen zu verringern.

**VERRIEGELUNGS-/ENTRIEGELUNGSMETHODE****TÜRVERRIEGELUNG**

Wenn das Gerät in Betrieb ist, wird die Tür automatisch verriegelt. Bei einem Stromausfall während eines Waschgangs bleibt die Tür verriegelt. Versuchen Sie nicht, die Tür mit Gewalt zu entriegeln, um das Schloss nicht zu zerstören. Verwenden Sie die Türnotentriegelung, um die Tür im Falle eines längeren Stromausfalls zu öffnen.

**Freischalten**

Wenn Sie die Tür entriegeln wollen, während die Maschine in Betrieb ist, können Sie die Taste START/PAUSE drücken. Die Tür lässt sich nicht öffnen, wenn die Trommel während eines Hochtemperaturwaschgangs heiß geworden ist. Wischen Sie mit einem Handtuch alles ab, was aus der Trommel ausgetreten ist.

## EINLEITUNG – WASCHMITTEL

➤ Verwenden Sie keine stark schäumenden Waschmittel, da übermäßig viel Schaum durch die Tür austreten kann.

➤ Verwenden Sie eine mäßige Menge an Waschmittel entsprechend den Empfehlungen des Waschmittelherstellers.

➤ Eine zu große Menge verursacht zu viel Schaumbildung und beeinträchtigt das Spülen.

➤ Wählen Sie ein geeignetes Waschmittel je nach Art und Farbe der Wäsche, Wassertemperatur und Verschmutzung.

### Pulverförmige synthetische Reinigungsmittel

- Lösen Sie das Waschmittel im Voraus auf, bevor Sie es in das Waschmittelfach geben

### Flüssigwaschmittel und Bleiche

- Flüssigwaschmittel mit geringer Blasenbildung verwenden.
- Konzentrierte Flüssigwaschmittel vorher zu gleichen Teilen mit Wasser verdünnen.

### Weichspüler

- Der Weichspüler wird automatisch während des letzten Spülgangs in den Tank gefüllt.
- Verdünnen Sie das Weichspülerkonzentrat im Voraus zu gleichen Teilen mit Wasser.
- Überschreiten Sie nicht die Markierungslinie

### Sterilisationsflüssigkeit

- Dient zur Einführung von Sterilisationsflüssigkeit. Es wird empfohlen, Sterilisationsflüssigkeit als Zutat zu verwenden. Um zu verhindern, dass die Kleidung durch die hochkonzentrierte Sterilisationsflüssigkeit beschädigt wird, fügen Sie diese gemäß den Anweisungen für die Sterilisationsflüssigkeit hinzu.

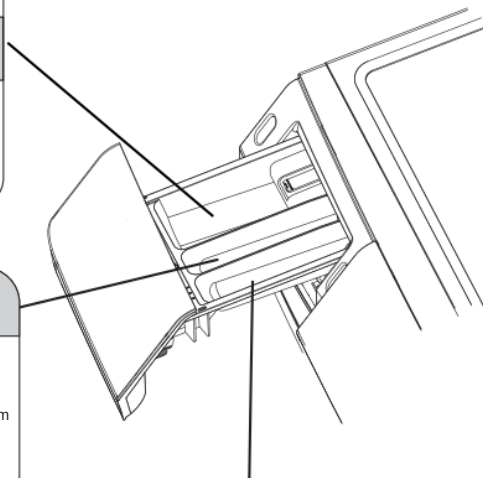

## Waschtrockner

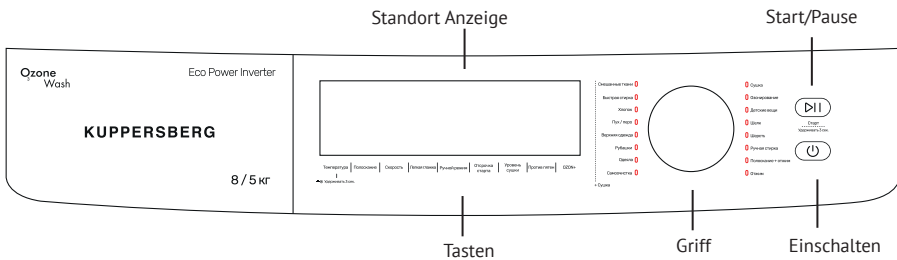

## INTRODUCTION TO THE CONTROL PANEL

**START / PAUSE-Taste**

➔ Drücken Sie die Starttaste, um den Waschgang zu starten, drücken Sie sie erneut, um ihn zu unterbrechen.

**EINSCHALTTASTE**

➔ Schaltet die Maschine ein und aus.

**Anzeigefenster**

➔ Vor Beginn des Waschgangs werden die verbleibende Zeit, die Wassertemperatur, die Schleuderdrehzahl und andere relevante Informationen angezeigt.

➔ Im Falle einer Störung wird ein Fehlercode angezeigt.

**Taste Temperatur**

➔ Stellen Sie die Waschtemperatur je nach Art des Stoffes ein.

➔ Der Einstellbereich der Temperatur ist von Programm zu Programm unterschiedlich. Einige Programme können nicht geändert werden.

**Geschwindigkeitstaste**

➔ Drücken Sie diese Taste, um die Schleuderdrehzahl zu ändern oder zu deaktivieren; der gewählte Wert wird auf dem Display angezeigt.

➔ Bei einigen Programmen kann die maximal einstellbare Schleuderdrehzahl begrenzt sein.

**Startverzögerung**

➔ Drücken Sie diese Taste, um einen verzögerten Start für das gewählte Programm einzustellen; die eingestellte Verzögerungszeit wird auf dem Display angezeigt.

### Leichtes Bügeln

➤ Stellen Sie die Funktion nach Bedarf ein; bei einigen Programmen kann diese Funktion nicht verwendet werden.

### Taste Spülen

- Drücken Sie diese Taste, um die Anzahl der Spülvorgänge einzustellen.
- Bei einigen Programmen können Sie diesen Wert nicht ändern.

### Trocknungsstufe

- Stellen Sie die gewünschte Trocknungsart und Trocknungszeit ein.
- Wählen Sie die Trocknungsfunktion durch Drücken dieser Taste.

### Anti-Flecken

➤ Zum Einstellen der Art des Flecks. Der Waschzyklus wird entsprechend eingestellt.

### Manueller Modus

➤ Der komplette Waschvorgang. Die Waschzeit kann bequem über mehrere Einstellungen gewählt werden, einfach zu bedienen.

### Einweichen-Taste

➤ Die Einweichzeit wird nach Bedarf eingestellt, und die Einweichzeit kann bei einigen Programmen nur begrenzt angepasst werden.

### Taste OZON+

- Stellen Sie die Ozon-Waschfunktion ein, um den Geruch zu entfernen.
- (Einige Programme können diese Funktion nicht nutzen).

## Waschtrockner

**EINFÜHRUNG – PROGRAMME**

Gemischte Stoffe	Gemischte Wäsche aus Baumwolle und Synthetik.
Schnellwäsche	Eine Schnellwäsche für kleine Mengen oder leicht verschmutzte Wäsche.
Baumwolle	Baumwollkleidung waschen
Daunen/Federn.	Geeignet für die Maschinenwäsche von Daunen-/Federbettwäsche.
Oberbekleidung	Waschen von Oberbekleidung.
Hemden	Waschen von Hemden
Bettdecken	Waschen von Bettdecken
Selbstreinigung	Nur für die Trommelreinigung, keine Kleidung in die Trommel legen.
Trocknen	Trocknen von nasser Baumwollkleidung.
Ozonisierung	Verwendung von Ozon zur Sterilisierung und Desodorierung von Kleidung.
Kindersachen	Waschen von Wäsche und Unterwäsche.
Silk	Waschen von Seidenbekleidung
Wolle	Geeignet zum Waschen von Woll Sachen in der Maschine.
Handwäsche	Waschen Sie empfindliche Kleidungsstücke.
Spülen + Schleudern	Nur spülen und schleudern.
Spinnen	Nur Wäsche schleudern.

**Verfahren zum täglichen****Waschen**

1. Zum Waschen vorbereiten.
  - ➔ Legen Sie die Wäsche in die Trommel und schließen Sie die Tür.
  - ➔ Dosieren Sie das Waschmittel in den Waschmittelbehälter.

➔ Öffnen Sie den Wasserhahn, bringen Sie den Ablaufschlauch in die richtige Position und schließen Sie das Netzkabel an.

2. Drücken Sie die Netztaaste, um das Gerät einzuschalten.



3. Wählen Sie mit dem Drehknopf das entsprechende Programm.

4. Drücken Sie die anderen Funktionsknöpfe, um den Waschzyklus nach Bedarf einzustellen.

5. Drücken Sie die Taste Start/Pause, um den Waschvorgang zu starten.

6. Am Ende des Waschgangs ertönt ein Signalton.

### Funktion Wolle

➔ Schalten Sie das Gerät ein und wählen Sie das Programm «Wolle».

➔ Überprüfen Sie vor dem Waschen das Etikett auf dem Kleidungsstück, um sicherzustellen, dass es für die Maschinenwäsche geeignet ist.

➔ Nehmen Sie die Kleidungsstücke am Ende des Waschgangs sofort heraus, um Faltenbildung zu vermeiden.

➔ Die Wassertemperatur sollte nicht höher als 40°C sein.

➔ Die Verwendung eines Spezialwaschmittels für Wolle kann die Beschädigung des Kleidungsstücks verringern und die Waschwirkung verbessern.

➔ Waschen Sie helle und dunkle Kleidungsstücke getrennt.

### Anweisungen zur Verwendung der Ozonfunktion

Verfahren:

Legen Sie die Wäsche vorsichtig zusammen und schließen Sie die Tür. Wählen Sie nach dem Einschalten des Geräts das Programm «Ozonierung».

Dieses Programm eignet sich zum Desinfizieren und Desodorieren von Lederwaren, Schuhen, Hüten, Taschen, Kinderspielzeug usw.

Warnungen:

➔ Während das Programm läuft, können Sie einen Geruch in der Umgebung der Waschmaschine wahrnehmen. Dabei handelt es sich um eine kleine Menge Ozon, die nach außen entweicht. Seine Konzentration ist sicher. Verwenden Sie es mit Vertrauen.

➔ Verwenden Sie dieses Programm nicht für nicht scheuernde Textilien.

➔ Bei diesem Programm wird kein Wasser verwendet.

➔ Das Programm «Ozon» startet im dynamischen Modus: Wenn das Programm läuft, dreht sich die Trommel und die angezeigte Zeit beträgt 28 Minuten für Wäsche mit Trockenfunktion und 48 Minuten für Wäsche ohne Trockenfunktion.

➔ Wenn das Programm unterbrochen wird, wird «O3» angezeigt. Wenn das Gerät bei laufendem Programm ausgeschaltet wird, kann die Türverriegelung nicht sofort entriegelt werden, sondern erst nach Ablauf des Countdowns auf dem Bildschirm.

### Nachfüllfunktion

➔ Mit dieser Funktion können Sie Wäsche nachlegen, wenn der Waschgang bereits begonnen hat.

➔ Drücken Sie die Taste START/PAUSE und warten Sie, bis die Verriegelungsanzeige erlischt. Die Türverriegelung

## Waschtrockner

lung wird entriegelt und auf dem Display erscheint «Nachfüllen».

➔ Legen Sie die Wäsche ein, schließen Sie die Tür und drücken Sie die Taste START/PAUSE, um den Waschzyklus zu starten.

➔ Bitte öffnen Sie die Tür nicht gewaltsam, da dies die Verriegelung beschädigen könnte.

➔ Wenn sich viel Schaum oder Wasser in der Trommel befindet, verwenden Sie ein trockenes Handtuch, um zu verhindern, dass beim Öffnen der Tür Wasser herausspritzt.

### Kindersicherungsfunktion

➔ Wenn die Tür nach dem Schließen und vor dem Waschen zweimal geöffnet wird, startet die Maschine die Kindersicherungsfunktion: Nach dem Start wird die Tür verriegelt, der Motor läuft eine Weile, stoppt dann und die Tür wird entriegelt. Nach kurzer Zeit verriegelt die Tür wieder und das Gerät läuft weiter.

### Einfache Bügelfunktion

➔ Bügelt die Kleidung bis zu 8 Stunden nach Ende des Waschgangs.

➔ Drücken Sie die Bügelleicht-Taste, nachdem Sie ein Programm ausgewählt haben, um es zu aktivieren.

➔ Drücken Sie die Einschalttaste, um das laufende Programm zu beenden.

➔ Deaktivieren des Endsummers

➔ Halten Sie die Taste START/PAUSE gedrückt, bis Sie einen Signalton hören. Der Signalton wird deaktiviert.

➔ Um den Summer wieder zu aktivieren, führen Sie die gleichen Schritte wie oben aus.

### Kindersicherungsfunktion

➔ Um zu verhindern, dass Kinder den Waschtrockner bei laufendem Betrieb versehentlich bedienen, kann eine Kindersicherung eingestellt werden, so dass die Tür nicht geöffnet werden kann und die Tasten (mit Ausnahme der Einschalttaste) gesperrt sind. Die Tür kann geöffnet werden, nachdem die Kindersicherung entfernt wurde.

➔ Verfahren: Schalten Sie das Gerät ein, drücken Sie die «TEMP»-Taste 3 Sekunden lang, bis der Summer ertönt, diese Funktion ist eingestellt.

➔ Wenn Sie den Vorgang wiederholen, wird diese Funktion deaktiviert.

### Anti-Flecken-Funktion

➔ Je nach Art der Flecken auf Ihrer Kleidung können Sie eine spezielle Anti-Flecken-Funktion wählen, um die Waschwirkung zu verbessern. Methode: Schalten Sie das Gerät ein und wählen Sie das gewünschte Programm, drücken Sie die Taste «Anti-Flecken», um Saft/Lippenstift/Soße/Kaffee zu wählen. Einige Programme sind auf die Auswahl dieser Typen beschränkt. (Die Waschleistung kann aufgrund der verschiedenen Waschmittel variieren).

### Ozonisierung

➔ Fügen Sie die Ozonwäsche zur Sterilisation und Desodorierung rechtzeitig während des laufenden Programms hinzu.

➔ Methode: Schalten Sie das Gerät ein, wählen Sie das gewünschte Programm und drücken Sie die Taste

«Ozon», um die Ozonfunktion zu aktivieren oder zu deaktivieren. Wenn die Ozonspülfunktion gewählt ist, leuchtet das Licht automatisch auf.

### Startverzögerungsfunktion

Verfahren:

➔ Schalten Sie das Gerät ein, wählen Sie das gewünschte Programm und drücken Sie die anderen Tasten, um den Waschzyklus einzustellen. Drücken Sie die Taste DELAY START, um die Endzeit einzustellen, und drücken Sie dann die Taste START/Pause, um diese Funktion zu starten. (Die eingestellte Zeit wird in 1-Stunden-Schritten eingestellt und kann auf bis zu 24 Stunden eingestellt werden).

#### ⚠ Warnung:

➔ Wenn Sie eine Voreinstellung ändern möchten, drücken Sie die «POWER»-Taste, um sie neu zu starten.

➔ Drücken Sie die «DELAY START»-Taste für 3 Sekunden oder schalten Sie das Gerät aus, um den Vorgang abzubrechen.

➔ Drücken Sie die «DELAY START»-Taste, um den Vorgang zu bestätigen.

➔ Die tatsächliche Zeit kann von der eingestellten Zeit aufgrund von Wasserdruck, Wasserdurchfluss, Art der Kleidung, Wassertemperatur usw. abweichen.

➔ Einige Programme können diese Funktion nicht nutzen.

### Trocknungsfunktion

Verfahren:

➔ Schalten Sie das Gerät ein, wählen Sie das gewünschte Programm und drücken Sie dann die Taste «DRY».

Zeit: Trocknen Sie die Wäsche für eine bestimmte Zeitspanne.

Halbtrocken: Die Wäsche wird nach dem Trocknen auf der richtigen Feuchtigkeit gehalten, damit sie gut gebügelt werden kann.

Vollständig trocken: Nach dem Trocknen ist die Wäsche so trocken, dass sie sofort gelagert werden kann.

Auto: Verwenden Sie dieses Verfahren, um feuchte Baumwollkleidung zu trocknen, und es stoppt, wenn die Kleidung trocken ist.

➔ Drücken Sie die Taste Start/Pause, um mit dem Waschen und Trocknen zu beginnen.

Warnungen: Der Wasserhahn muss während des Trocknens geöffnet sein.

➔ Wenn Sie «Trockenzeit» wählen, müssen Sie eine kürzere Trockenzeit einstellen, um ein Knittern der Wäsche durch zu lange Trockenzeiten zu vermeiden. Sie können die Trockenzeit nach Belieben verlängern.

➔ Wenn Sie «Zeittrocknen» wählen, muss zuerst das Schleuderprogramm gestartet werden.

➔ Lösen Sie gegebenenfalls nach dem Schleudern die Knoten an der Wäsche und starten Sie dann das Trockenprogramm.

➔ Große und dicke Wäschestücke werden möglicherweise nicht gleichmäßig getrocknet; fügen Sie daher je nach Trocknungseffekt mehr Trockenzeit hinzu.

➔ Sie können die Trockenzeitfunktion nur während des Prozesses anhalten.



## REINIGUNG UND WARTUNG

➔ Reinigen Sie das Gerät in regelmäßigen Abständen, um seine Lebensdauer zu verlängern.

➔ Achten Sie darauf, dass Sie beim Reinigen des Geräts den Netzstecker aus der Steckdose ziehen.

### GEHÄUSE DER MASCHINE

➔ Bitte verwenden Sie ein weiches Tuch, um das Gehäuse nach jedem Waschgang zu reinigen. Wenn zu viel Schmutz vorhanden ist, geben Sie etwas Spülmittel oder Seifenlauge auf das Tuch, um das Gehäuse zu reinigen.

➔ Waschen Sie das Gerät nicht direkt mit Wasser.

➔ Verwenden Sie keine Farbverdünner, Benzin oder Alkohol zur Reinigung der Waschmaschine.

### Türdichtungen

➔ Trocknen Sie die Dichtung nach jedem Waschgang mit einem Tuch ab.

➔ Lassen Sie die Tür 15 Minuten lang offen stehen, damit die Dichtung trocknen kann.

### REINIGUNG DER BOX MIT REINIGUNGSMITTEL

Drücken Sie hier

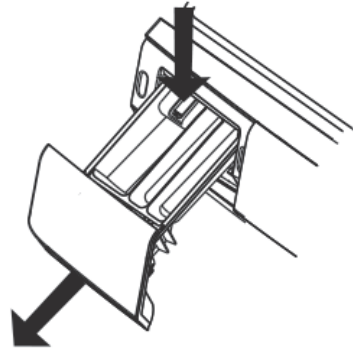

Herausziehen

➔ Bitte reinigen Sie die Box gründlich mit Reinigungsmittel. Nehmen Sie die Schachtel heraus und spülen Sie sie mit Wasser aus.

### REINIGUNG DES EINGANGSVENTILS (einmal alle 6 Monate)

1. Schrauben Sie das Ansaugrohr ab.
2. Entfernen Sie das Filtergewebe.
3. Reinigen Sie das Filtersieb mit einer Zahnbürste und setzen Sie es wieder zusammen.
4. Schließen Sie die Einlassleitung nach der Reinigung an.

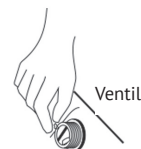

## TROMMELREINIGUNG (einmal im Monat)

☞ Run the drum clean program once a month to clean the inner and external parts of the drum. Put detergent and run the cycle empty without putting any laundry in.

## REINIGUNG UND WARTUNG

1. Verwenden Sie ein heißes Handtuch, um den Anschluss an den Wasserhahn zu umwickeln.
2. Demontieren Sie das Einlassrohr und legen Sie es in 50 Grad heißes Wasser.
3. Gießen Sie 4,5 Liter 50 Grad warmes Wasser in das Fass.
4. Montieren Sie die Zuleitung wieder, öffnen Sie den Wasserhahn und starten Sie die Maschine.

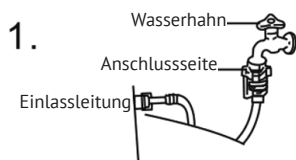

2. Demontieren Sie das Ansaugrohr und tauchen Sie es in 50 Grad heißes Wasser.

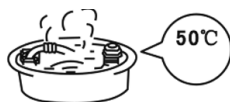

3. Gießen Sie 2-3 Liter 50 Grad heißes Wasser

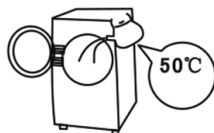

## REINIGUNG DES PUMPENFILTERS (einmal im Monat)

1) Vergewissern Sie sich, dass die Waschmaschine keinen Waschgang gestartet hat.

2) Drücken Sie auf die Rille des Pumpendeckels und öffnen Sie ihn.

3) Schrauben Sie den Filter ab, indem Sie ihn gegen den Uhrzeigersinn drehen.

4) Spülen Sie den Filter mit Wasser aus und überprüfen Sie, dass keine Rückstände im Inneren vorhanden sind.

5) Schrauben Sie den Filter im Uhrzeigersinn wieder auf.

Schlitz im Pumpendeckel

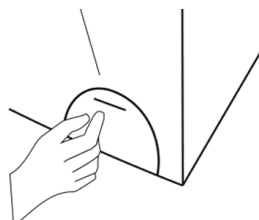

Waschtrockner



**SICHERER ZUSTAND**

ZUSTAND	URSACHE
Die Tür lässt sich nicht öffnen	Die Stromzufuhr ist unterbrochen oder die Wassertemperatur ist zu hoch.
	Die Kindersicherung ist eingestellt.
	Kleidung ist zwischen Tür und Dichtung eingeklemmt.
Spezifischer Geruch	Der Geruch ist anfangs gummiartig, da die Maschine Gummiteile verwendet.
Es wird sehr wenig Wasser verbraucht	Frontlader-Waschmaschinen verbrauchen bauartbedingt sehr wenig Wasser.
Kein Wasser	Prüfen Sie, ob Wasser im Zulaufhahn vorhanden ist.
	Prüfen Sie, dass die Wasserleitung nicht eingefroren ist.
	Prüfen Sie, ob der Einlassfilter nicht verstopft ist.
Es läuft weiterhin Wasser aus	Prüfen Sie, ob der Halter für den Auslassschlauch entfernt wurde.
Schaum tritt aus der Tür aus	Es wird zu viel Schaum verwendet.
Die verbleibende Zeit variiert weiterhin	Die verbleibende Zeit wird auf der Grundlage eines Zuflusses von 15 l/min berechnet. Wenn sich der Wasserdruck ändert, ändert sich auch die Restzeit.
	Der Waschtrockner verlängert den Schleuder- und Trockengang, wenn die Wäsche noch nass ist.
Der Schleudergang hat ein abnormales Geräusch	Die Transportbolzen müssen entfernt werden.
	Das Netzkabel darf nicht an der Rückseite der Maschine anliegen.
	Es dürfen sich keine Münzen oder andere Fremdkörper in der Trommel befinden.
Nichtfunktionieren nach einem Stromausfall	Drücken Sie die Netztaaste, um einen unterbrochenen Waschgang wieder zu starten.
Notöffnung der Tür	Im Falle eines längeren Stromausfalls können Sie das Türnotöffnungssystem verwenden. Ziehen Sie die Notkupplung auf der rechten Seite nach unten, bis Sie ein «Klick» hören, das anzeigt, dass die Tür jetzt entriegelt ist.



## RICHTLINIEN ZUR FEHLERBEHEBUNG

Fehlercode	Beschreibung	Wichtige Klarstellung	Lösung
Ohne Anzeigen	Funktioniert nicht	Prüfen Sie, ob Strom vorhanden ist. Prüfen Sie, ob er angeschlossen ist. Prüfen Sie, ob der Leckageschutz eingeschaltet ist.	Wenden Sie sich an ein Servicezentrum, wenn das Problem weiterhin besteht.
E11	Kein Wasser	Stellen Sie sicher, dass der Hahn geöffnet ist. Prüfen Sie, ob der Ansaugschlauch nicht eingefroren ist. Prüfen Sie, ob der Einlassfilter sauber ist.	Kontrollieren Sie die „Wichtige Klarstellungen“ und nehmen Sie die Maschine wieder in Betrieb.
E12	Es läuft kein Wasser ab	Prüfen Sie, ob die Abflussleitung nicht verstopft ist. Prüfen Sie, ob das Abflussrohr nicht zu hoch ist. Prüfen Sie, ob der Pumpenfilter sauber ist.	Kontrollieren Sie die „Wichtige Klarstellungen“ und nehmen Sie die Maschine wieder in Betrieb.
H	Die Tür lässt sich nicht öffnen	Stellen Sie sicher, dass die Wassertemperatur nicht zu hoch ist.	Die Tür entriegelt sich automatisch, wenn die Wassertemperatur sinkt.
U3	Nicht schleudern	Sicherstellen, dass die Waschmaschine auf einer ebenen Fläche steht Stellen Sie sicher, dass die Waschmaschine nicht überladen ist.	Reduzieren Sie die Beladung und starten Sie das Programm erneut.
U4	Die Tür ist nicht geschlossen		Prüfen Sie, ob die Lampe "geschlossen" leuchtet, wenn die Tür geschlossen ist; setzen Sie den Waschzyklus fort.
Anderer Code	Alarm		Drücken Sie START/PAUSE, um den Zyklus wieder zu starten. Wenden Sie sich an ein Servicezentrum, wenn das Problem weiterhin besteht.
03 Nur Unterfunktionsmodelle	Türdeckel lässt sich nicht öffnen	Ist die Ozonfunktion eingestellt; Ist die Ozonierungsverfahren eingestellt; Ob das Ozonreinigungsprogramm eingestellt werden muss.	Drücken Sie die Start-/Stopp-taste, um fortzufahren, oder drücken Sie die Ein-/Ausschalt-taste, um einige Minuten zu warten; die Türverriegelung wird automatisch aufgehoben. Es wird nicht empfohlen, sie auszuschalten.

**Beachten Sie!****Produktstörungen sind auch nicht:**

Waschmaschinen	Farbänderung der Produktmaterialien im Betrieb
	Geringfügiges Restwasser in den Falten der Türmanschette nach Beendigung des Waschvorgangs
	Leichtes Vibrieren und Ruckeln der Maschine beim Schleudern mit hohen Drehzahlen
	Hochfrequente Antriebsriemengeräusche, wenn sich das Produkt im Schleudervorgang befindet
	Geringfügige technische Gerüche im neuen Produkt während der Erstinbetriebnahme



**SERIENNUMMER:**

XX XX XXXXX

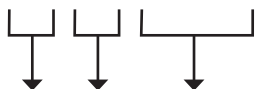

Woche Jahr Fabrikationsnummer

**Hersteller:**

M&G HAUSGERÄTE GMBH Potsdamer Str. 92 10785 Berlin Tel: (030) 544 37 834 Fax: (030) 544 37 856

**Fabriken-Niederlassungen des Herstellers:**

Whirlpool (China) CO., LTD., LTD. Nr.4477 Xiyou Straße, neues u. high-teches industrielles Entwicklungsgebiet, Hefei, Anhui, China

**Importeur:**

GmbH «MG Rusland», 141400 Khimki, st. Butakovo, 4

**Der Hersteller behält sich das Recht vor, Änderungen an Design, Konfiguration und Design von Geräten vorzunehmen.**

Washer Dryer



CONTENT

SAFETY NOTICE ..... 27

NAME OF PARTS..... 33

ACCESSORIES..... 33

SPECIFICATION SHEET ..... 34

WASHING TIPS..... 35

LOCK AND UNLOCK METHOD ..... 35

INTRODUCTION TO EACH COMPARTMENT OF DETERGENT BOX ..... 36

INTRODUCTION TO THE CONTROL PANEL ..... 37

PROGRAM INTRODUCTION ..... 39

CLEANING AND MAINTENANCE ..... 42

NON-FAILURE CONDITION ..... 44

TROUBLESHOOTING GUIDE ..... 45

Thank you for choosing this product.

This User Manual contains important safety information and instructions on the operation and maintenance of your appliance.

Please take the time to read this User Manual before using your appliance and keep this book for future reference.

## SAFETY NOTICE



**FOR EUROPEAN MARKETS ONLY: This appliance can not be used by children aged 8 years and below.**

Please read this manual carefully before using your machine.

The precautions stated here are classified as «Warning» and «Attention» according to the damage and the emergency caused by misoperation, and are described respectively in line with the marks below.

➔ **Warning! Failure to comply could lead to injury or risk of death.**

➔ **Attention! Failure to comply could lead to injury or damage to the appliance.**

	This mark indicates warning or attention.
	This mark indicates prohibited action.
	This mark indicates compulsory action to be carried out.

 Repair operations should only be carried out by professional technicians. Avoid tampering to avert electric shock.

 The machine is equipped with a bielectrode grounding electric wire socket. Use a creepage protector if possible.



➔ Power plug must be unplugged with dry hands. This may cause electric shock hands.



➔ Damaged, loose wire or plug not be used.

➔ Do not damage, alter, forcibly bend, pull twist or put weight on the wire.

➔ Damage of wire may cause electric shock or fire.



➔ The machine is equipped with a bielectrode grounding electric wire socket. Use a creepage protector if possible.

Washer Dryer



➤ Please use a dedicated power outlet to plugin the machine. Do not share the outlet with other appliances.



➤ Thoroughly wipe the power plug when dirt adheres to the prongs. Failure to do so may result in a fire.



➤ Do not put water in direct contact with the unit during maintenance and repair.

This may cause short circuit or electric shock.



➤ Washing machine should not be installed in humid place or in places exposed to wind and rain.

➤ Keep open flame away from the machine Failure to do so may result in permanent damage to the machine.

➤ Do not operate the machine if there is a gas leak.

➤ Do not put fabrics stained with gasoline, benzine, alcohol or paint thinner into or near the washing machine.

➤ Keep children away from the washing machine

This appliance is not intended use by persons (including children) with reduced physical, sensory or mental capabilities, or lack of experience and knowledge, unless they have been given supervision or instruction concerning use of the appliance by a person responsible for their safety.



➤ Do not touch the door when the machine is operating as it might get hot during a high-temperature wash.

➤ Wait for the door to unlock automatically before opening it. Forcibly opening the door will damage the lock.



➤ Keep packaging materials away from children.

**Attention!** Do not pull the wire from the socket when unplugging the unit. Electric cord will get damaged overtime.

**Attention!** Please unplug the unit when not using it for an extended period of time.



Electric shock or leakage may occur due to deformation of plastic parts of the unit.

➤ Electricity supply must be unplugged with dry hands during maintenance and repair.



➤ If the power cord or supply cord is damaged, the manufacturer or its service agent or similarly qualified person must replace it in order to avoid a hazard.

## Washer Dryer



⇒ Please unplug the unit when not using it for an extended period of time. Electric shock or leakage may occur due to deformation of plastic parts of the unit.



⇒ Hot inlet water should not be used for washing. Electric shock or leakage may occur due to deformation of plastic parts of the unit.



⇒ Do not wash, rinse or spin waterproof fabric or clothing. May cause abnormal vibration during spinning resulting in damage to the appliance.

⇒ Do not stand on or put weight on the top of the unit. Deformation or damage may result to the appliance.



⇒ Two people are required in moving or transportation.

⇒ Keep hands and feet away from the bottom of the washing machine when it is in operation.



⇒ Parts working under the product may cause injuries.

⇒ Check for loose water supply hose connection before washing to prevent damage caused by water leakage.



⇒ The new hose-set supplied with the machine should replace the old hoseset if it is installed.



⇒ Do not block the ventilation openings on the bottom of washer by carpeting when the washer is installed on a carpeted floor.

⇒ Water supply hose should be tightly screwed to the unit.

⇒ Failure to do so may result in water leakage.

⇒ Please check it periodically as it might get loose overtime.

⇒ Please turn off the water tap when not using the unit. To prevent damages caused by water leakage.

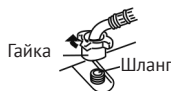

Washer Dryer

**! INSTALLATION INSTRUCTIONSE**

**Transportation**

Two people are required in moving the unit.

One person on each side should carry the machine by holding the machine's feet.

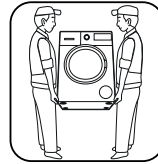

**Installation instructions**

Washing machine must be installed on a ground which must be hard, flat and skidproof.

Do not lay the machine on a carpet or wooden floor.

Do not put the machine on a platform.

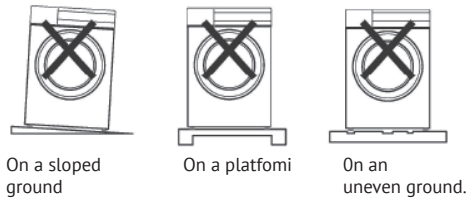

**Remove the bolt used to fix the drum during transporation.**

To protect the machine during transportation, there are 4 bolts inserted into the back of the machine. Remove these bolts before use. Failure to do so will result in a strong vibration during spin and can damage the washing machine invalidating your warranty.

1. Unscrew all four bolts by a spanner.
2. Remove the bolts and the corresponding spacers.
3. Close off the holes using the supplied plastic plugs. Keep all the parts in a safe place; they will be needed again if the washing machine is moved to another location.

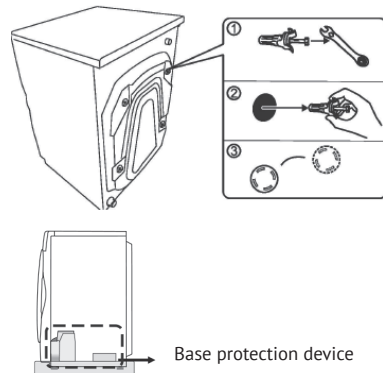

Please make sure that the base protection device (shown in the picture) is removed before use.

## Adjusting the machine's legs.

There will be a strong vibration if the washing machine is not on level ground. Please level the machine by following these steps.

1. Check whether the machine is on a level surface using a plumb-line as shown in the figure.

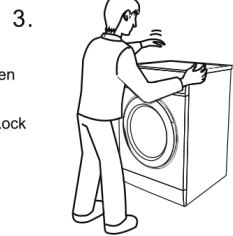
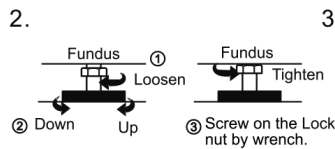
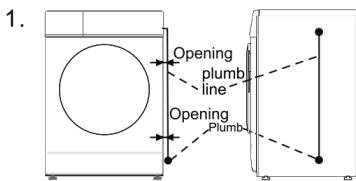

➔ The machine is on a level ground if the frame line of the machine is parallel with the plumb-line.

2. Adjust the adjustable leg of the machine if necessary to make it level.

3. Shake the machine slightly to make sure that it is steady.

## Connecting the Supply Hose

1. Check that sealing washers are firmly seated.

2. Attach the curved end of the hose to the inlet valve of the washing machine,

Tighten the coupling nuts securely by hand.

3. Attach straight end of the hose to the tap. Tighten the coupling nuts securely by hand.

4. Turn on the taps and check for leaks. Tighten the coupling nuts firmly if there is any leakage. If water pressure is strong, close the water tap completely then open it slightly.

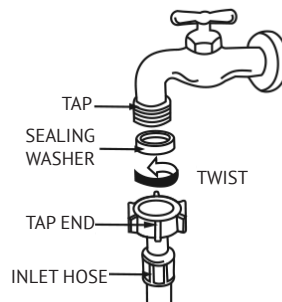

### ⚠ CAUTIONS:

➔ Do not use water which is hotter than 50 °C.

➔ If your faucet is not suitable, please consult your dealer.

Washer Dryer

### Installing Water Supply Hose to the Washer

➡ While holding the hose turn the nut clockwise till it fits tight.

➡ Turn the nut counterclockwise after turning the faucet off when you want to detach the water supply hose.

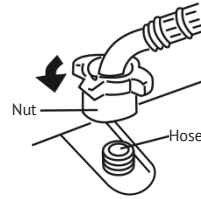
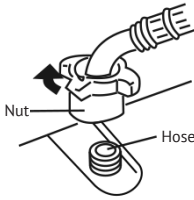

### Connection of drain hose

1. When not in use, put drain hose at the back of the washing machine. (pic. 1)

2. When in use, rest the drain hose on the side of a wash basin or a bath tub (pic. 2). Alternatively, you can connect the drain hose to drain duct piping.

3. Clean the pump filter periodically to keep the drain pump clean of debris.

⚠ **NOTE:** Do not take off the drain hose stay (pic. 1) as it is required for proper operation of the machine.

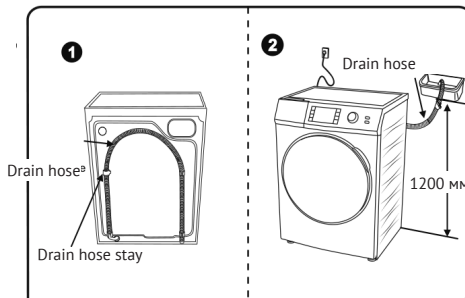



**! NAME OF PARTS**

➡ We suggest you run the drum clean program before the first wash.

➡ Don't forget to close the water tap and to unplug the power plug to avoid any flooding/fire accident.

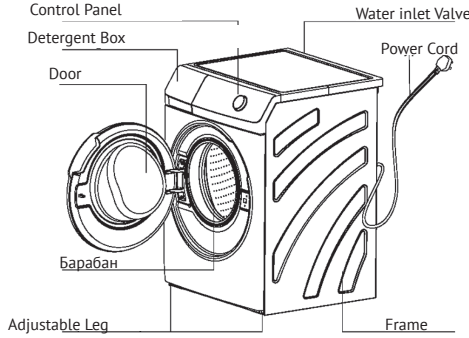

**! ACCESSORIES**

Instruction manual	Water Supply Hose	Lid (4 Piece)	Spanner	Warranty Card

## Washer Dryer



## SPECIFICATION SHEET

Rated wash capacity	8 kg
Rated spin capacity	8 kg
Rated dry capacity :	5 kg
Rated dry power	1500 W
Max current	10 A
Rated voltage	220-240B/50 Hz
Rated heating power	1800 W
Rated power	2000 W
Washing noise	< 50 dB
Spin noise	< 69 dB
Water consumption:	68 l
Water pressure	0.03-1 mPa
Product dimension	600x580x850

## WASHING TIPS

➤ Check whether there is anything in the pockets (for example: coin, pin, clip, paper, etc).

➤ Zips shall be zipped close and buttons or hooks shall be fixed. The loose band or ribbon shall be bound together.

➤ Do not wash colored clothes together.

➤ Follow the washing guide printed on the clothes' mark or the symbol types of care label by the manufacturer.

➤ Before first washing, use a white towel dipped in detergents to rub an

uneasily discovered place of the clothes for a moment, check whether there is color on the white towel, if the color fades, be careful in washing the clothes.

➤ If a part of clothes is too dirty, use a towel or soft brush dipped in detergents to rub the dirty part slightly in a same direction. then put the clothes into machine.

➤ The machine may shock heavily in spin when there is only few clothes or single big and heavy dress, add 2-3 pieces of clothes into the tub to relieve shock.



## LOCK AND UNLOCK METHOD

### DOOR LOCK

When the machine is working, the door locks automatically. If there is a power failure during a wash cycle, the door will remain locked. Do not try to unlock the door with force, lest you break the lock. Use the emergency door open function to open the door in case of prolonged power outage.

### UNLOCK

If you want to unlock the door when the machine is running, you can press the «START/PAUSE» button. The door will not unlock if the drum is hot from high temperature wash. Use a towel to wipe off any spilling froth from the drum.

Washer Dryer

**! INTRODUCTION TO EACH COMPARTMENT OF DETERGENT BOX**

➤ High bubble detergents are forbidden as the excessive foam can leak through the door.

➤ Use moderate amount of detergent as recommended by the detergent manufacturer.

➤ Using an excessive amount will cause too much foam and affect rinse.

➤ Choose suitable detergents in accordance with the type and color of clothes, the water temperature and the stain.

**Powder synthetic detergents** 

- Dissolve the powder detergent in advance before putting in into the compartment.

---

**Liquid detergent and bleach** 

- Use low bubble liquid synthetic detergents.
- Dilute concentrated liquid detergents with equal part water in advance.

**Softener** 

- Fabric softener will be poured into the tub automatically at the last round of rinse.
- Dilute concentrated fabric softeners with equal part water in advance.
- Do not exceed the full mark line.

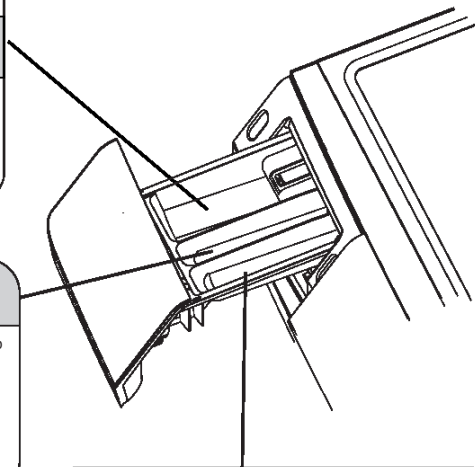

**Sterilisation Liquid** 

- It is used to put in sterilisation liquid. It is recommended to use sterilization liquid with p-chloro-xyleneol as the ingredient. In order to prevent the high-concentration sterilization liquid from damaging the clothes, please add according to the instructions of the sterilization liquid.



## INTRODUCTION TO THE CONTROL PANEL

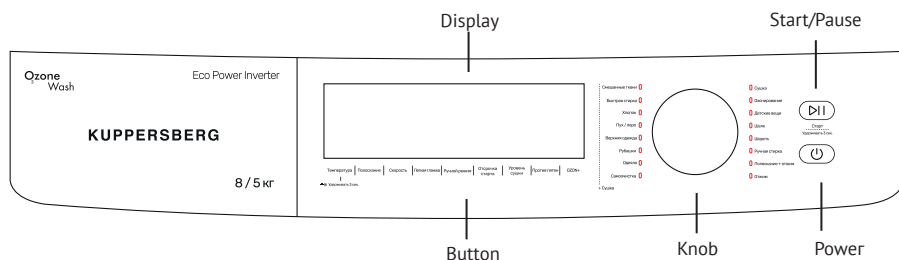

### START/PAUSE button

➤ Press the start button to start a wash cycle, press it again to pause it.



### Power button

➤ Powers the machine on and off.



### Display window introduction

➤ Before washing begins, it will display the remaining time, the water temperature level, spin speed, and other related information.

➤ In case of a malfunction, it will display the error code.

### TEMP. button

➤ Set the washing temperature according to the cloth type.

➤ The temperature setting range differs from program to program. Some programs do not permit change.

### Speed button

➤ Press to modify or exclude the spin speed; the value selected will appear on the display.

➤ Some programs may limit the top speed you can set.

### PRESET Start

➤ Press to set a delayed start for the selected wash cycle; the set delay time will appear on the display.

### Anti-Wrinkle Button

➤ Set the function as required; some programs cannot use this function.

**Washer Dryer****Rinse button**

- Press this to set the number of times you want to rinse.
- Some programs might not allow changing this value.

**Dry Button**

- Set the drying type and drying time as required.
- Select the drying function by pressing this button.

**Stains button**

- Used to set the type of stain. The washing cycle will be customized accordingly.

**Free choose button**

- Complete laundry process. Laundry time can be convenient to choose multiple files, easy to operate.

**Soak button**

- The soaking time is set according to the need, and the adjustment of soaking time in some programs is limited.

**Ozone button**

- Set Ozone Wash function to clean odor. (part of the program can not set this function).



## PROGRAM INTRODUCTION

MixWash	Mix Wash of cotton and synthetics clothes.
Go Quick	Quick wash of small quantity or light dirty clothes.
Cotton	Wash cotton clothes.
Feather	Suitable for machine-washable feather clothes.
Winter Clothes	Wash winter clothes.
Shirt	Wash shirt clothes.
Bulky	Wash large clothes.
Drum Clean	Only for cleaning drum, don't add clothes inside drum.
Dry	Dry wet cotton clothes.
Ozone Wash	Use ozone for sterilization and deodorization of clothes.
Baby Care	Wash lingerie and underwear clothes.
Silk Clothes	Wash silk clothes.
Wool	Suitable for machine-washable wool clothes.
Gentle	Wash delicate clothes.
Rinse+Spin	Only rinse and spin clothes.
Spin	Only spin clothes.

### Method for daily laundry

1. Prepare for washing.
  - Put clothes inside drum, close the door.
  - Measure out the detergent into detergent box.
  - Open water tap, put the drain hose in right position, plug in the power cord.
2. Press the power button to turn on the machine.
3. Use the knob to select suitable program as required.
4. Press other function buttons to customize washing cycle as required.
5. Press «Start/Pause» button to start the washing.
6. The buzzer sounds after the washing is finished.

## Washer Dryer

### Add-up function

- Use this function to add clothing while a wash cycle is already running.
- Press "START/PAUSE" button and wait till the lock light is off. Door lock will be released and the display will show "Add".
- Add clothing, close the door and press "START/PAUSE" button to resume the wash cycle.
- Please don't forcibly open the door, as it will damage the lock.
- If there is a lot of foam or water in the drum, use a dry towel to prevent water from spilling out when opening the door.

### Cancelling the end buzzer

- press and hold the "START/PAUSE" button till you hear the buzzer. The buzzer will be cancelled.
- To restore the buzzer, follow the same step as above.

### Child lock function

- In order to prevent children from accidentally operating the washing machine while it is working, a child lock can be set so that the door cannot be opened and the keys (except the power button) are locked. The door can be opened after the child lock is released.

Method:

Turn on power, press «TEMP» button for 3 seconds till the buzzer sounds, this function is set. Repeat the operation will cancel this function.

### Child protection function

- After close the door and before start washing, if the door is opened twice, the machine will start this function: after the product start, the door is locked, motor will work a short time then stop, door is unlocked. After a while, the door is locked again and product continue to work.

### Stain function

- According to stains type on clothes, you can select a special stain function to improve the washing effect.

Method:

turn on power and select required program, press "STAIN" button to select Juice/Lipstick/Sauce /Coffee. Some programs are limited to select these types. (Washing performance would be different because of different detergent.)

### Anti-wrinkle function

- Scatters the clothes for an additional 8 hours after a wash cycle completes.
- Press the "anti-wrinkle" button after selecting a program to switch it on.
- Press the power button to stop the anti-wrinkle program when it's running.



## Ozone function

➔ Add ozone wash for disinfection and deodorization in time during the program operation process.

Method:

turn on the power and select required program, press the “Ozone” button to turn on or off the Ozone Wash function. When the Ozone Wash function is selected, the light belt light up automatically.

## Instruction of preset function

Method:

➔ Turn on power and select required program, press other buttons to customize the washing cycle. Press “PRESET” button to set ending time, then press “Start/Pause” button to start this function. (The preset time is set at 1 hour intervals and can be set up to 24 hours.)

### Caution:

➔ If you want to change the preset, please press “Power” button to restart it.

➔ Press “PRESET” for 3 seconds or turn off power to cancel it.

➔ Press “PRESET” to confirm your operation.

➔ The real time might be different with preset time because of water pressure, water drain, clothes type, water temperature, etc.

➔ Some programs cannot use this function.

## Instruction of dry function

Method:

➔ Turn on power and select required program, press “DRY” button.

Timing: Dry clothes in a specified lime period. Semidry: Keep clothes in a proper humidity after drying for good ironing.

All Dry: After drying, clothes are dry enough to be stored directly.

Auto: Use this procedure to dry moist cotton clothes and it will stop when clothes dry.

Press “Start/Pause” button to start washing and drying.

### Caution:

➔ Water tap must be opened during dry operation.

➔ If select “Timing” dry, you should set a shorter drying lime in order to avoid wrinkles on clothes because of too long time drying. You can add drying time as you required.

➔ If select “Timing” dry, you should run the spin program at first.

➔ If necessary, untie the knots of the clothes after spin operation, then start the dry.

➔ Large and thick clothes may be unevenly dried, so please add more drying time depends on drying effect.

➔ Only “Timing” dry can be paused during process.

## Washer Dryer

## CLEANING AND MAINTENANCE

➤ Please clean your machine periodically to ensure longer life span.

➤ Make sure you unplug the machine from the power outlet when cleaning it.

### MACHINE BODY

➤ Please use a soft cloth to clean the body after each wash cycle. If there is too much dirt, put some detergent or soap water on the cloth to clean the body.

➤ Do not directly flush the machine with water.

➤ Do not use paint thinner, petrol or alcohol to clean the washing machine.

### DOOR GASKET

➤ Please use a dry cloth to dry the gasket after each wash cycle.

➤ Leave the door ajar for 15 minutes to let the gasket dry.

### CLEANING THE DETERGENT BOX

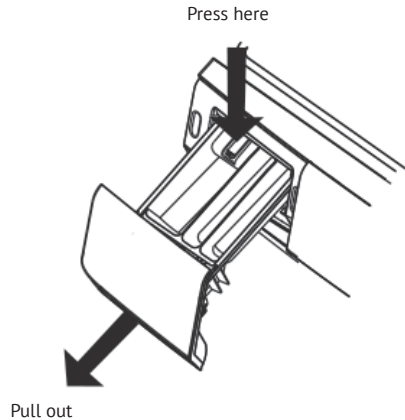

➤ Please clean the detergent box regularly. Take out the box and clean it with water.

### CLEANING THE INLET VALVE (ONCE IN 6 MONTHS)

1. Unscrew the inlet pipe.
2. Take out the filter screen.
3. Use a toothbrush to clean the filter screen and assemble it again.
4. Connect the inlet pipe after cleaning.



## CLEANING THE DRUM (once a month)

➔ Run the drum clean program once a month to clean the inner and external parts of the drum. Put detergent and run the cycle empty without putting any laundry in.

## MACHINE FROZEN

1. Use a hot towel to envelop the water tap connector.
2. Disassemble the inlet pipe and put it into 50 degree water.
3. Put one gallon 50 degree water into the tub.
4. Assemble the inlet pipe again; open the water tap and start the machine.

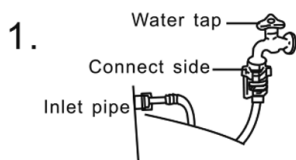

2. Disassemble the inlet pipe and put it into hot 50 degree hot water.



3. Put 2-3liter 50 deg hot water into tub.

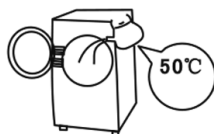

## CLEANING THE PUMP FILTER (once a month)

- 1) Make sure the washing machine is done with a wash cycle.
  - 2) Press the groove of the pump cover and open it.
  - 3) Unscrew the filter anti-clockwise.
  - 4) Wash the filter with water and make sure there is no debris inside.
  - 5) Screw the filter back clockwise.
- Make sure you screw the filter tightly or water will leak.
- Do not clean the filter when the machine is working.

The groove of pump cover

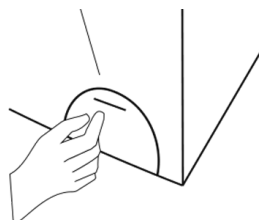

Washer Dryer



**NON-FAILURE CONDITION**

CONDITION	REASON
Door can't be opened	Power is cut or water temperature is too high.
	Child lock function is set.
	Clothes are clamped between door and gasket.
Peculiar smell	It initially has a rubbery smell since the machine uses rubber components.
Very little water is used	Front load washing machines use very little water, by design.
No water	Ensure there is water in the inlet tap.
	Ensure water pipe isn't frozen.
	Ensure the inlet filter isn't blocked.
Water keeps on being discharged	Make sure the outlet hose stay hasn't been removed.
Leakage of foam from the door	Too much detergent is used.
Remaining time keeps on changing	The remaining time is calculated based on an 15L/min inflow. If water pressure changes, remaining time will vary.
	Washing machine will prolong the spin and drying cycle if the clothes are still wet.
Spin cycle has an abnormal sound	Transportation bolts should be removed.
	The powerline shouldn't rest on the back of the an abnormal machine.
	There should be no coins or other foreign objects in the drum.
Failure to work after power failure	Press the power button to resume the interrupted wash cycle.
Emergency door open	If there is a prolonged power outage, you can use the emergency door open system to open the door. Pull down the emergency tie-rod located at the right side of the cabinet downwards until you hear a «click», which indicates that the door is now unlocked.



## TROUBLESHOOTING GUIDE

Fault Code	Description	Inspection Point	Solution
No display	Out of operation	Make sure there is power. Make sure it's plugged in. Make sure the leakage protector is switched on.	Contact service center if problem persists.
E11	No water	Make sure the tap is turned on. Make sure the inlet hose isn't frozen. Drain hose stay should not be tempered with.	Check the inspection points and restart the machine.
E12	Can not drain	Ensure the drain duct pipe isn't blocked Ensure the drain duct pipe height isn't too high. Ensure the pump filter is clean.	Check the inspection points and restart the machine.
H	Door can't be opened	Make sure the water temperature isn't too high.	Door will unlock automatically when the water temperature lowers.
U3	Can not spin	Make sure the washer is on level surface. Make sure the washer, isn't overloaded.	Decrease the load and resume the program
U4	Door not closed		Make the «locked» light is on when you close the door; resume the wash cycle
Other code	Alarm		Press «START/PAUSE» to resume operation. Contact service center if problem persists.
03 Only sub-functional models	The door lid won't open	Whether the Ozone wash function is set; Whether Ozone wash procedures are set; Whether to set up the Ozone wash cleaning lube program.	Press the «start/stop» button to continue running, or press the «power on/off» button to wait for several minutes, the door lock will be automatically removed. Unplugging is not recommended.

Washer Dryer

**Please note!**

**The following shall not be considered as defects of the Product:**

Washing machines	Discoloration of product materials during operation
	Residual small amount of water in the folds of the door seal gasket after washing
	Slight vibration and shaking of the machine when working at high spin speeds
	High-frequency noise of the drive belt when the product is in spin mode
	Minor technical smells coming from a new product during the initial operation period

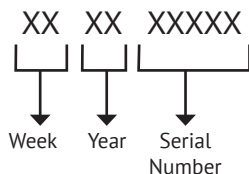
**SERIAL NUMBER:****Manufacturer:**

M&G HAUSGERATE GMBH Potsdamer Str. 92 10785 Berlin Tel: (030) 544 37 834  
Fax: (030) 544 37 856

**Factories-branches of the manufacturer:**

Whirlpool(China) CO., LTD. No.4477 Xiyou road, New & hi-tech industrial development zone, Hefei, Anhui, China

**Importer:**

LLC «MG Rusland», 141400, Moscow region, Khimki, Butakovo, 4

The manufacturer reserves the right to make any changes to design, outside appearance and scope of supply of appliance.



## СОДЕРЖАНИЕ

ПРЕДУПРЕЖДЕНИЯ.....	49
НАЗВАНИЕ ЧАСТЕЙ МАШИНКИ.....	55
ПРИНАДЛЕЖНОСТИ.....	55
ТЕХНИЧЕСКИЕ ХАРАКТЕРИСТИКИ.....	56
СОВЕТЫ ДЛЯ СТИРКИ.....	57
СПОСОБ БЛОКИРОВКИ-РАЗБЛОКИРОВКИ.....	57
МОЮЩИЕ СРЕДСТВА.....	58
ПАНЕЛЬ УПРАВЛЕНИЯ.....	59
ПРОГРАММЫ.....	61
ЧИСТКА И ОБСЛУЖИВАНИЕ.....	65
БЕЗОПАСНОЕ СОСТОЯНИЕ.....	67
РУКОВОДСТВО ПО УСТРАНЕНИЮ НЕПОЛАДОК.....	68
УСЛОВИЯ ГАРАНТИЙНОГО ОБСЛУЖИВАНИЯ.....	72

Спасибо, что выбрали нашу продукцию.

Руководство по эксплуатации содержит важную информацию о правилах техники безопасности и инструкции по эксплуатации и техническому обслуживанию вашей машины.

Ознакомьтесь с Руководством по эксплуатации до начала эксплуатации вашей машины и сохраните Руководство на случай возникновения вопросов в будущем.



**! ПРЕДУПРЕЖДЕНИЯ**

**ПРЕДУПРЕЖДЕНИЕ ПО ТЕХНИКЕ БЕЗОПАСНОСТИ**

**ТОЛЬКО ДЛЯ ЕВРОПЕЙСКИХ РЫНКОВ:** Данным прибором не могут пользоваться дети в возрасте от 8 лет и младше.

Пожалуйста, внимательно прочтите данное руководство перед использованием стиральной машины.

Указанные здесь меры предосторожности классифицируются как «Предупреждение» и «Внимание» в зависимости от повреждений и аварийной ситуации, вызванных неправильной эксплуатацией, и описаны в соответствии с указаниями ниже.

Несоблюдение этого требования может привести к травмам или смертельному исходу.

Несоблюдение этого требования может привести к травмам или повреждению устройства.

 Ремонтные работы должны выполняться только профессиональными техническими специалистами. Не вмешивайтесь во избежание поражения электрическим током.

 Стиральная машина оборудована розеткой с биелектродным заземляющим проводом. По возможности используйте средство защиты от утечки.

Пожалуйста, используйте отдельную розетку для подключения устройства. Не используйте розетку совместно с другими приборами.

	Этот знак означает предупреждение или внимание.
	Этот знак указывает на запрещенное действие.
	Этот знак указывает на обязательное действие, которое должно быть выполнено.



➔ Вилку питания необходимо вынимать сухими руками. В противном случае это может привести к поражению электрическим током.



➔ Не повреждайте, не изменяйте, не сгибайте, не тяните, не скручивайте провод и не нагружайте его. Повреждение провода может привести к поражению электрическим током или возгоранию.



## Стиральнo-сушильная машина



⇒ Не допускайте прямого контакта воды с устройством во время технического обслуживания и ремонта. Это может привести к короткому замыканию или поражению электрическим током.



⇒ Не помещайте ткани, испачканные бензином, спиртом или растворителем для краски, в стиральную машину или рядом с ней.



⇒ Тщательно протрите вилку сетевого шнура, если к зубцам прилипла грязь. Несоблюдение этого требования может привести к возгоранию.



⇒ Нельзя использовать стиральную машину рядом с открытым пламенем. Невыполнение этого требования может привести к необратимым повреждениям.

⇒ Не эксплуатируйте машину, если есть утечка газа.

### ⇒ Не допускайте детей к стиральной машине.

Этот прибор не предназначен для использования лицами (включая детей) с ограниченными физическими, сенсорными или умственными способностями или с недостатком опыта и знаний, если они не находятся под присмотром или не проинструктированы относительно использования прибора лицом, ответственным за их безопасность.

⇒ Не прикасайтесь к дверце во время работы машины, так как во время стирки при высокой температуре она может нагреться.

⇒ Подождите, пока дверь автоматически разблокируется, прежде чем открывать ее. Принудительное открывание двери приведет к повреждению замка.

Храните упаковочные материалы в недоступном для детей месте.

**ВНИМАНИЕ!** Не тяните за провод из розетки при отключении устройства от сети. Электрический шнур со временем повреждается.

**ВНИМАНИЕ!** Пожалуйста, отключите устройство от сети, если оно не используется в течение длительного периода времени. Поражение электрическим током или утечка могут произойти из-за деформации пластиковых деталей устройства. Электропитание должно отключаться сухими руками во время обслуживания и ремонта.



## Стирально-сушильная машина



⇒ Если шнур питания поврежден, изготовитель, его сервисный агент или лицо с аналогичной квалификацией должны заменить его во избежание опасности.



⇒ Нельзя использовать горячую воду для стирки. Возможное поражение электрическим током или утечка из-за деформации пластиковых деталей устройства.



⇒ Не стирайте, не полоскайте и не отжимайте водонепроницаемую ткань или одежду. Это может вызвать сильную вибрацию во время отжима, что может привести к повреждению прибора.



⇒ Не вставляйте и не опирайтесь на верхнюю часть устройства. Это может привести к деформации или повреждению прибора. Для перестановки требуется минимум два человека.



⇒ Держите руки и ноги на расстоянии от днища стиральной машины во время ее работы. Прикосновение к находящимся в нижней части машины деталям может привести к травмам.



⇒ Перед стиркой проверьте, не ослаблено ли соединение шланга подачи воды, чтобы предотвратить повреждения, вызванные утечкой воды.



⇒ Новый комплект шлангов, поставляемый с машиной, должен заменить старый комплект шлангов, если он установлен.

⇒ Не закрывайте вентиляционные отверстия в нижней части стиральной машины ковровым покрытием, когда стиральная машина установлена на полу с ковровым покрытием.

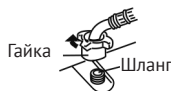

⇒ Шланг подачи воды должен быть плотно прикручен к машинке. Невыполнение этого требования может привести к утечке воды. Пожалуйста, проверяйте его периодически, так как со временем он может ослабнуть.



⇒ Пожалуйста, перекрывайте водопроводный кран, когда устройство не используется. (Для предотвращения повреждений, вызванных утечкой воды).

## Стиральная-сушильная машина

### ИНСТРУКЦИЯ ПО УСТАНОВКЕ

#### Перевозка

Для перемещения устройства требуются два человека. По одному человеку с каждой стороны должны нести машину, держась за ее ножки.



#### Расположение стиральной машины

Стиральная машина должна быть установлена на твердом, плоском и нескользящем основании.

Не кладите машину на ковер или деревянный пол.

Не ставьте машину на платформу.



На наклонной поверхности



На платформе



На неровной земле.

#### Удалите болты, используемые для фиксации барабана во время транспортировки.

Для защиты машины во время транспортировки в заднюю часть машины вставлены 4 болта. Снимите эти болты перед использованием. Невыполнение этого требования приведет к сильной вибрации во время отжима и может привести к повреждению стиральной машины, что приведет к аннулированию гарантии.

1. Гаечным ключом открутите все четыре болта.

2. Снимите болты и шайбы (прокладки).

3. Закройте отверстия пластиковыми заглушками из комплекта поставки. Храните все детали в надежном месте; они понадобятся снова, если сти-

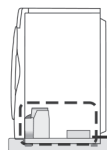
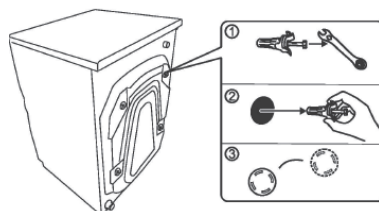

Устройство защиты основания  
поверхности

ральная машина будет перемещена в другое место. Перед использованием убедитесь, что устройство защиты основания (показано на рисунке) снято.

### Регулировка ножек машины.

Будет сильная вибрация, если стирально-сушильная машина стоит не на ровной поверхности. Выровняйте машину, выполнив следующие действия.

1. С помощью отвеса проверьте, стоит ли машина на ровной поверхности, как показано на рисунке.

➔ Машина стоит на ровной поверхности, если линия рамы машины параллельна отвесной линии.

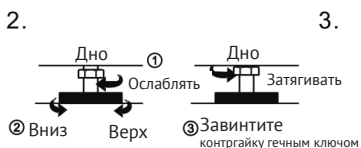
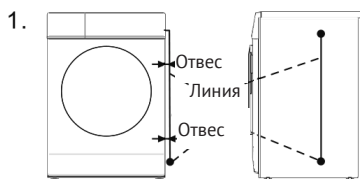

### Подсоединение шланга подачи воды

1. Убедитесь, что уплотнительные шайбы плотно сидят.

2. Подсоедините изогнутый конец шланга к впускному клапану стиральной машины. Надежно затяните накидные гайки.

3. Подсоедините прямой конец шланга к крану. Надежно затяните накидные гайки.

4. Откройте краны и проверьте, нет ли утечек. Плотно затяните соединительные гайки, если есть какие-либо утечки. Если напор воды сильный, полностью закройте водопроводный кран, затем слегка приоткройте его.

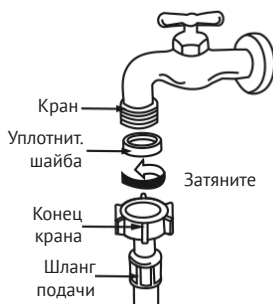

### ⚠ ПРЕДОСТЕРЕЖЕНИЯ:

➔ Не используйте воду, температура которой превышает 50 °С.

➔ Если кран не подходит, пожалуйста, проконсультируйтесь с вашим дилером.

Стирально-сушильная машина

### Подсоединение шланга подачи воды к стиральной машине

☞ Удерживая шланг, поверните гайку по часовой стрелке до тех пор, пока она не затянется.

☞ Поверните гайку против часовой стрелки после выключения крана, если вы хотите отсоединить шланг подачи воды.

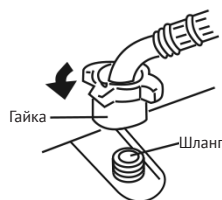
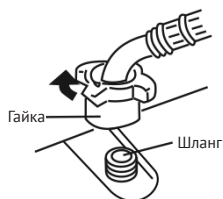

### Подключение дренажного шланга

1. Когда вы не пользуетесь стиральной машиной, поместите сливной шланг на заднюю часть стиральной машины (рис. 1).

2. Во время использования кладите сливной шланг на край раковины или ванны (рис. 2). В качестве альтернативы вы можете подсоединить сливной шланг к дренажному трубопроводу.

3. Периодически очищайте фильтр насоса, чтобы дренажный насос не засорился.

ⓘ **ПРИМЕЧАНИЕ:** Не снимайте опору сливного шланга (рис. 1), так как это необходимо для правильной работы машины.

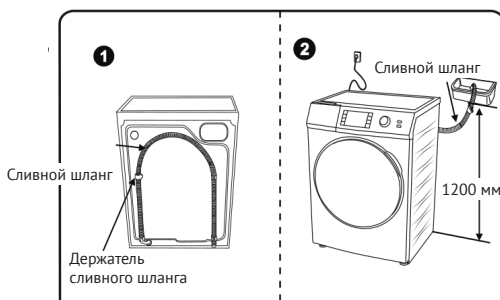

## НАЗВАНИЕ ЧАСТЕЙ МАШИНКИ

➡ Рекомендуется запустить программу очистки барабана перед первой стиркой.

➡ Не забудьте закрыть водопроводный кран и вынуть вилку из розетки, чтобы избежать затопления/пожара.

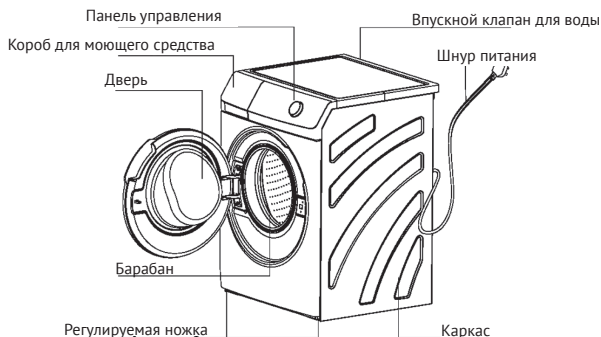

## ПРИНАДЛЕЖНОСТИ

Инструкция по эксплуатации	Шланг для подачи воды	Крышка (4 штуки)	Гаечный ключ	Гарантийный талон
				

## Стирально-сушильная машина

## ТЕХНИЧЕСКИЕ ХАРАКТЕРИСТИКИ

Максимальная загрузка стирки	8 кг
Максимальная загрузка (отжим)	8 кг
Максимальная загрузка сушки	5 кг
Мощность сушки	1500 Вт
Максимальный ток	10 А
Номинальное напряжение	220-240В/50 Гц
Номинальная тепловая мощность	1800 Вт
Номинальная мощность	2000 Вт
Шум при стирке	< 50 дБ
Шум отжима	< 69 дБ
Потребление воды	68 л
Давление воды	0.03-1 мПа
Размер устройства	600x580x850



## СОВЕТЫ ДЛЯ СТИРКИ

☞ Проверьте, не оставили ли вы что-нибудь в карманах (например, монеты, булавки, скрепки, бумагу и т.д.).

☞ Молнии должны быть застегнуты, а пуговицы или крючки должны быть закреплены. Свободные ленты или ремни должны быть переплетены вместе.

☞ Не стирайте цветные вещи вместе.

☞ Следуйте инструкциям по стирке, напечатанным на маркировке одежды, или этикеткам с советам по уходу, предоставленными производителем.

☞ Перед стиркой одежды протрите белым полотенцем, промоченным

в мощных средствах, проблемное место на одежде и проверьте, есть ли на белом полотенце цвет, если цвет потускнел, будьте осторожны при стирке данной одежды.

☞ Если часть одежды слишком грязная, используйте полотенце или мягкую щетку, смоченную в мощных средствах, чтобы слегка потереть грязную часть, затем поместите одежду в машину.

☞ Стиральная машина может сильно трястись при отжиме, если в ней мало одежды или одна большая и тяжелая вещь, в таком случае добавьте в бак 2-3 предмета одежды, чтобы уменьшить вибрацию.



## СПОСОБ БЛОКИРОВКИ - РАЗБЛОКИРОВКИ

### БЛОКИРОВКА ДВЕРИ

Когда машина работает, дверца автоматически блокируется. Если во время цикла стирки произойдет сбой питания, дверца останется заблокированной. Не пытайтесь отпереть дверь силой, чтобы не сломать замок. Используйте функцию аварийного открытия двери, чтобы открыть дверь в случае длительного отключения электроэнергии.

### РАЗБЛОКИРОВКА

Если вы хотите отпереть дверцу во время работы машины, вы можете нажать кнопку "СТАРТ/ПАУЗА". Дверца не откроется, если барабан нагрелся во время стирки при высокой температуре. Используйте полотенце, чтобы вытереть все, что вытекло из барабана.

## Стиральнo-сушильная машина

### МОЮЩИЕ СРЕДСТВА

⇒ Запрещено использовать моющие средства с высоким уровнем пенообразования, так как чрезмерное количество пены может просачиваться через дверцу.

⇒ Используйте умеренное количество моющего средства в соответствии с рекомендациями производителя моющего средства.

⇒ Использование чрезмерного количества моющего средства приведет к слишком сильному пенообразованию и ухудшению ополаскивания.

⇒ Выбирайте подходящие моющие средства в соответствии с типом и цветом одежды, температурой воды и загрязнениями.

#### Порошковые синтетические моющие средства

- Растворите стиральный порошок заранее, прежде чем положить его в отсек.

#### Жидкое моющее средство и отбеливатель

- Используйте жидкие синтетические моющие средства с низким уровнем образования пузырьков.
- Предварительно разбавьте концентрированные жидкие моющие средства водой в равных частях.

#### Кондиционер

- Кондиционер для белья автоматически заливается в бак при последнем цикле полоскания.
- Заранее разбавьте концентрированный кондиционер для белья равными частями воды.
- Не превышайте линию отметки.

#### Жидкость для стерилизации

- Он используется для введения стерилизующей жидкости. Рекомендуется использовать стерилизационную жидкость с п-хлорксиленолом в качестве ингредиента. Чтобы предотвратить повреждение одежды высококонцентрированной стерилизующей жидкостью, добавляйте ее в соответствии с инструкциями к стерилизующей жидкости.

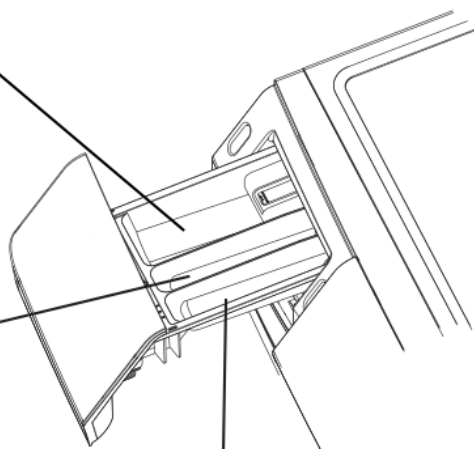

## ПАНЕЛЬ УПРАВЛЕНИЯ

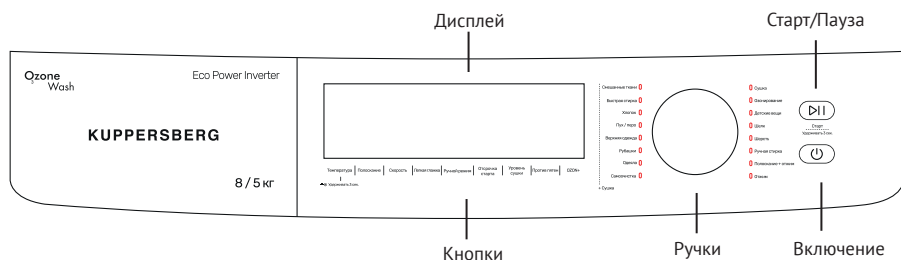

### Кнопка **СТАРТ/ПАУЗА**

➔ Нажмите кнопку запуска, чтобы запустить цикл стирки, нажмите ее еще раз, чтобы приостановить его.



### Кнопка **ВКЛЮЧЕНИЯ**

➔ Включает и выключает стиральную машину.



### Окно дисплея

➔ Перед началом стирки отображается оставшееся время, уровень температуры воды, скорость отжима и другая соответствующая информация.

➔ В случае неисправности отобразится код ошибки.

### Кнопка температуры

➔ Установите температуру стирки в соответствии с типом ткани.

➔ Диапазон установки температуры отличается от программы к программе. Некоторые программы не допускают изменений.

### Кнопка скорости

➔ Нажмите, чтобы изменить или исключить скорость отжима; выбранное значение появится на дисплее.

➔ Некоторые программы могут ограничивать максимальную скорость, которую вы можете установить.

### Отсрочка старта

➔ Нажмите, чтобы установить отложенный запуск для выбранного цикла стирки; на дисплее появится установленное время задержки.

➔ Легкая глажка.

➔ Установите функцию по мере необходимости; некоторые программы не могут использовать эту функцию.

**Стирально-сушильная машина****Кнопка полоскания**

- ⇒ Нажмите эту кнопку, чтобы установить количество полосканий.
- ⇒ Некоторые программы не позволяют изменить это значение.

**Уровень сушки**

- ⇒ Установите требуемый тип сушки и время сушки.
- ⇒ Выберите функцию сушки, нажав эту кнопку.

**Против пятен**

- ⇒ Используется для установки типа пятна. Цикл стирки будет настроен соответственно.

**Ручной режим**

- ⇒ Полный процесс стирки. Время стирки выбирается самостоятельно, также можно выбрать несколько установок, данный режим прост в эксплуатации.

**Кнопка замачивания**

- ⇒ Время замачивания устанавливается в соответствии с потребностью, а регулировка времени замачивания в некоторых программах ограничена.

**Кнопка OZON+**

- ⇒ Установите функцию озонирования для устранения запаха. (часть программ не может использовать эту функцию).



## ПРОГРАММЫ

Смешанные ткани	Смешанная стирка белья из хлопка и синтетики
Быстрая стирка	Быстрая стирка небольшого количества или слегка грязного белья
Хлопок	Стирка одежды из хлопка
Пух/Перо	Подходит для машинной стирки пуховой/перьевой одежды
Верхняя одежда	Стирка верхней одежды
Рубашки	Стирка рубашек
Одеяла	Стирка одеял
Самоочистка	Только для очистки барабана, не кладите одежду внутрь барабана
Сушка	Сушка мокрой одежды из хлопка
Озонирование	Использование озона для стерилизации и дезодорации одежды
Детские вещи	Стирка детской одежды
Шелк	Стирка шелковых вещей
Шерсть	Подходит для стирки шерстяных вещей в стиральной машине
Ручная стирка	Стирка деликатной одежды
Полоскание+Отжим	Только полоскание и отжим одежды
Отжим	Только отжим одежды

### Ежедневная стирка

#### 1. Подготовка к стирке

- Положите белье в барабан, закройте дверцу.
- Отмерьте моющее средство в контейнер для моющих средств.
- Откройте водопроводный кран, установите сливной шланг в правиль-

ное положение, подключите шнур питания.

2. Нажмите кнопку питания, чтобы включить машину.

3. С помощью ручки выберите подходящую программу.

## Стиральнo-сушильная машина

4. Нажмите другие функциональные кнопки, чтобы настроить цикл стирки по мере необходимости.

5. Нажмите кнопку «Старт/Пауза», чтобы начать стирку.

6. Раздастся звуковой сигнал по окончании стирки.

### Функция шерсть

☞ Включите питание, выберите программу «Шерсть».

☞ Перед стиркой проверьте этикетку на одежде, чтобы убедиться, что она подходит для машинной стирки.

☞ По окончании стирки немедленно выньте одежду, чтобы она не помялась.

☞ Температуру воды не следует устанавливать выше 40 °С.

☞ Использование специального моющего средства для шерсти может уменьшить повреждение одежды и улучшить эффект стирки.

☞ **Стирайте светлые и темные вещи отдельно.**

### Функция озонирования

Способ:

Аккуратно сложите одежду и закройте дверь. После включения питания выберите программу "Озонирование". Эта программа подходит для дезинфекции и дезодорации кожаных изделий, обуви, головных уборов, сумок, детских игрушек и т.д.

### ПРЕДОСТЕРЕЖЕНИЯ:

☞ Во время работы программы вы можете почувствовать запах рядом со

стиральной машиной. Это небольшое количество озона, которое выходит за пределы. Его концентрация безопасна. Используйте его с уверенностью.

☞ Не используйте эту программу для нелиняющих тканей.

☞ Эта программа не использует воду.

☞ Программа «Озонирование» запускается в динамическом режиме: при работе программы барабан вращается, а время индикации составляет 28 минут для изделий с функцией сушки и 48 минут для изделий без функции сушки.

☞ Если программа приостановится, на экране отобразится «03». Если выключить прибор во время работы программы, дверь не будет разблокирована немедленно, дверь разблокируется после завершения обратного отсчета на экране.

### Функция дозагрузки

☞ Используйте эту функцию, чтобы добавить одежду, когда цикл стирки уже запущен.

☞ Нажмите кнопку «СТАРТ/ПАУЗА» и подождите, пока не погаснет индикатор блокировки. Дверной замок будет разблокирован, и на дисплее появится надпись «Добавить».

☞ Добавьте одежду, закройте дверцу и нажмите кнопку «СТАРТ/ПАУЗА», чтобы возобновить цикл стирки.

☞ Пожалуйста, не открывайте дверь силой, так как это может повредить замок.

## Стирально-сушильная машина

⇒ Если в барабане много пены или воды, используйте сухое полотенце, чтобы предотвратить выплескивание воды при открытии дверцы.

**Функция защиты от детей**

⇒ После закрытия дверцы и перед началом стирки, если дверца будет открыта дважды, машина запустит эту функцию: после запуска дверца будет заблокирована, двигатель поработает некоторое время, затем остановится, дверца разблокируется. Через некоторое время дверь снова блокируется, и машина продолжит работать.

**Функция легкой глажки**

⇒ Разглаживает одежду в течении 8 часов после завершения цикла стирки.

⇒ Нажмите кнопку «легкая глажка» после выбора программы, чтобы включить ее.

⇒ Нажмите кнопку питания, чтобы остановить запущенную программу.

**Отключение звукового сигнала окончания**

⇒ Нажмите и удерживайте кнопку «СТАРТ/ПАУЗА», пока не услышите звуковой сигнал. Звуковой сигнал будет отключен.

⇒ Чтобы восстановить звук, следуйте тем же указаниям.

**Функция блокировки от детей**

⇒ Для того, чтобы дети не могли случайно управлять стиральной машиной во время ее работы, можно установить блокировку от детей, чтобы дверца не открывалась, а клавиши (кроме кнопки питания) были заблокированы. Дверь можно открыть после снятия блокировки от детей.

Способ:

Включите питание, удерживайте кнопку «ТЕМПЕРАТУРА» в течение 3 секунд, пока не прозвучит сигнал, функция установлена.

⇒ Повторение операции отменит эту функцию.

**Функция против пятен**

⇒ В зависимости от типа пятен на одежде вы можете выбрать специальную функцию удаления пятен, чтобы улучшить эффект стирки. Способ: включите питание и выберите нужную программу, нажмите кнопку «Против Пятен», чтобы выбрать сок/губная помада/соус/кофе. Некоторые программы ограничены выбором этих типов. (Эффективность стирки может отличаться из-за разных моющих средств.)

⇒ Стиральная машина не гарантирует полного выведения пятен!

**Озонирование**

⇒ Своевременно добавляйте озоную промывку для стерилизации

**Стиральнo-сушильная машина**

и дезодорации в процессе работы программы.

Способ:

➤ Включите питание и выберите нужную программу, нажмите кнопку «Озонирование», чтобы включить или выключить функцию озонирования. При выборе этой функции автоматически загорается световая индикация.

**Функция отсрочки старта**

Способ:

➤ Включите питание и выберите нужную программу, нажмите другие кнопки, чтобы настроить цикл стирки. Нажмите кнопку «ОТСРОЧКА СТАРТА», чтобы установить время окончания, затем нажмите кнопку «Старт/Пауза», чтобы запустить эту функцию. (Заданное время устанавливается с интервалом в 1 час и может быть установлено до 24 часов.)

**⚠ ПРЕДОСТЕРЕЖЕНИЕ:**

➤ Если вы хотите изменить предустановку, нажмите кнопку «Вкл./Выкл.», чтобы перезапустить ее.

➤ Удерживайте кнопку «ОТСРОЧКА СТАРТА» 3 секунды или выключите питание, чтобы отменить ее.

➤ Нажмите «ОТСРОЧКА СТАРТА», чтобы подтвердить операцию.

➤ Реальное время может отличаться от заданного из-за давления воды, стока воды, типа одежды, температуры воды и т. д.

➤ Некоторые программы не могут использовать эту функцию.

**Функция сушка**

Способ:

➤ Включите питание и выберите нужную программу, нажмите кнопку «СУШКА».

Время: сушка одежды в течение определенного периода времени.

Полусухая: поддержка одежды при надлежащей влажности после сушки для хорошей глажки.

Полностью сухая: после сушки одежда становится достаточно сухой, чтобы ее можно было сразу убрать в шкаф.

Авто: Используйте эту функцию для сушки влажной хлопковой одежды.

➤ Нажмите кнопку «Старт/Пауза», чтобы начать стирку и сушку.

**⚠ ПРЕДОСТЕРЕЖЕНИЕ:**

➤ Во время работы всухую необходимо открыть водопроводный кран.

➤ Если выбрать «Время сушки», вы должны установить более короткое время сушки, чтобы избежать появления складок на одежде из-за слишком долгой сушки. Вы можете добавить время сушки по своему усмотрению.

➤ Если выбрать «Время сушки», сначала следует запустить программу отжима.

➤ При необходимости развяжите узлы на одежде после отжима, затем запустите сушку.

➤ Объемные вещи могут быть высушены неравномерно, поэтому, добавьте больше времени сушки в зависимости от эффекта сушки.



## ЧИСТКА И ОБСЛУЖИВАНИЕ

⇒ Периодически чистите машину, чтобы продлить срок ее службы.

⇒ Убедитесь, что вы отключили машину от электрической розетки при чистке.

### КОРПУС МАШИНЫ

⇒ Пожалуйста, используйте мягкую ткань для очистки корпуса после каждого цикла стирки. Если грязи слишком много, нанесите на ткань немного моющего средства или мыльной воды, чтобы очистить корпус.

⇒ Не промывайте машину водой напрямую.

⇒ Не используйте растворитель для краски, бензин или спирт для чистки.

### ПРОКЛАДКА ДВЕРИ

⇒ Используйте ткань, чтобы высушить прокладку после каждого цикла стирки.

⇒ Оставьте дверцу приоткрытой на 15 минут, чтобы прокладка высохла.

### ЧИСТКА КОРОБКИ С МОЮЩИМ СРЕДСТВОМ

Нажмите здесь

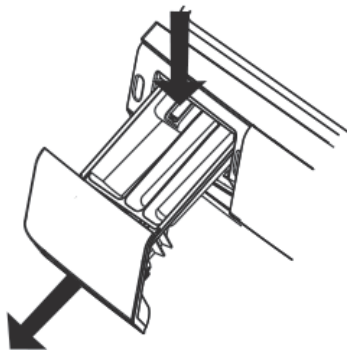

Вытаскивать

⇒ Пожалуйста, тщательно очистите коробку моющим средством. Дождитесь высыхания коробки и промойте водой.

### ПРОЧИСТКА ВПУСКНОГО КЛАПАНА (раз в 6 месяцев)

1. Откройте впускную трубу.
2. Выньте фильтрующую сетку
3. Зубной щеткой очистите сетку фильтра и соберите ее снова.
4. Подсоедините впускной трубопровод после очистки.



## Стиральнo-сушильная машина

**ЧИСТКА БАРАБАНА  
(раз в месяц)**

☞ Чтобы прочистить внутренние части барабана запускайте чистку барабана раз в месяц. Добавьте моющее средство и запустить цикл стирки без загрузки барабана.

**МАШИНА ЗАМЕРЗЛА**

1. Используйте горячее полотенце, чтобы обернуть разъем водопроводного крана.
2. Разберите впускную трубу и поместите ее в воду с температурой 50 градусов.
3. Налейте в барабан 4,5 литра воды температурой 50 градусов.
4. Снова соберите впускную трубу; открыть водопроводный кран и запустить машину.

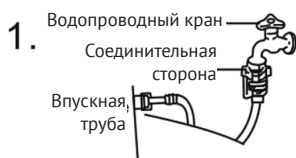

- 2.

- 3.

**ПРОЧИСТКА ФИЛЬТРА НАСОСА  
(Раз в месяц)**

- 1) Убедитесь, что в стиральной машине не запущен цикл стирки.
  - 2) Нажмите на паз крышки насоса и откройте ее.
  - 3) Открутите фильтр против часовой стрелки.
  - 4) Промойте фильтр водой и убедитесь, что внутри нет мусора.
  - 5) Закрутите фильтр обратно по часовой стрелке.
- Убедитесь, что вы закрутили фильтр плотно, иначе вода будет вытекать. Не очищайте фильтр во время работы машины.

Паз крышки насоса

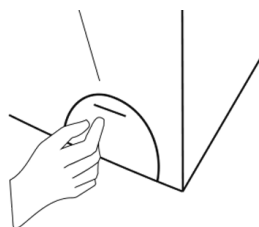



## БЕЗОПАСНОЕ СОСТОЯНИЕ

СОСТОЯНИЕ	ПРИЧИНА
Дверь не открывается	Отключено питание или слишком высокая температура воды
	Установлена функция блокировки от детей
	Одежда зажата между дверью и прокладкой
Специфический запах	Изначально он имеет резиновый запах, так как в машине используются резиновые компоненты
Воды используется очень мало	Стиральные машины с фронтальной загрузкой по своей конструкции потребляют очень мало воды
Нет воды	Убедитесь, что во впускном кране есть вода
	Убедитесь, что водопроводная труба не замерзла
	Убедитесь, что впускной фильтр не засорен
Вода продолжает сливаться	Убедитесь, что держатель выпускного шланга не снят
Утечка пены с двери	Используется слишком много пены
Оставшееся время продолжает меняться	Оставшееся время рассчитывается исходя из притока 15 л/мин. Если давление воды изменится, оставшееся время изменится
	Стиральная машина продлит цикл отжима и сушки, если белье еще мокрое
Цикл отжима имеет ненормальный звук	Транспортировочные болты должны быть удалены
	Силовой кабель не должен опираться на заднюю часть машины
	В барабане не должно быть монет и других посторонних предметов
Не работает после сбоя питания	Нажмите кнопку питания, чтобы возобновить прерванный цикл стирки
Аварийное открытие дверцы	В случае длительного отключения электроэнергии вы можете использовать систему аварийного открывания дверь. Потяните аварийную стяжку, расположенную с правой стороны, вниз до тех пор, пока не услышите «щелчок», указывающий на то, что дверь теперь разблокирована

## Стирально-сушильная машина



## РУКОВОДСТВО ПО УСТРАНЕНИЮ НЕПОЛАДКОВ

Код ошибки	Описание	Важные уточнения	Решение
Без отображения	Не работает	Убедитесь, что питание есть. Убедитесь, что машинка подключена. Убедитесь, что устройство защиты от утечек включено.	Обратитесь в сервисный центр, если проблема не устранена.
E11	Нет воды	Убедитесь, что кран открыт. Убедитесь, что впускной шланг не замерз. Убедитесь, что входной фильтр чист. Держатель сливного шланга нельзя трогать.	Проверьте «важные уточнения» и перезапустите машину.
E12	Не сливает воду	Убедитесь, что сливной канал не засорен. Убедитесь, что высота трубы дренажного канала не слишком высока. Убедитесь, что фильтр насоса чист.	Проверьте «важные уточнения» и перезапустите машину.
H	Дверь не открывается	Убедитесь, что температура воды не слишком высокая	Дверца разблокируется автоматически, когда температура воды понизится.
U3	Не отжимает	Убедитесь, что стиральная машина находится на ровной поверхности Убедитесь, что стиральная машина не перегружена	Уменьшите нагрузку и возобновите программу
U4	Дверь не закрыта		Убедитесь, что при закрытии двери горит индикатор «закрыто»; возобновить цикл стирки
Другой код	Тревога		Нажмите «СТАРТ/ПАУЗА», чтобы возобновить работу. Обратитесь в сервисный центр, если проблема не устранена.
03 Только модели подфункций	Крышка двери не открывается	Установлена ли функция озонирования; установлены ли процедуры озонирования; Нужно ли настраивать программу очистки озоном.	Нажмите кнопку «старт/стоп», чтобы продолжить работу, или нажмите кнопку «вкл/выкл», чтобы подождать несколько минут, дверной замок автоматически снимется. Отключать не рекомендуется

## Стирально-сушильная машина

<b>Предупреждение</b>	Прибор не предназначен для использования лицами (включая детей) с пониженными физическими, сенсорными или умственными способностями или при отсутствии у них жизненного опыта или знаний, если они не находятся под присмотром или не проинструктированы об использовании прибора лицом, ответственным за их безопасность. Дети должны находиться под присмотром для недопущения игр с прибором
	При повреждении шнура питания его замену во избежание опасности должны производить изготовитель, сервисная служба или подобный квалифицированный персонал
	Недопустимо возникновение факельного пламени под воздухоочистителем (для вытяжек)
<b>Внимание!</b>	Доступные части могут нагреваться при использовании приборов для приготовления пищи
<b>Условия хранения продукции ГОСТу 15150-69, в помещениях с естественной вентиляцией при температуре воздуха от минус 50 °С до плюс 40 °С, относительной влажности не более 75%.</b>	

**Обратите Ваше внимание!**

**Также, неисправностями Изделия не являются:**

Стиральные машины	Изменение цвета материалов изделия в процессе эксплуатации
	Остаточное незначительное количество воды в складках манжеты люка после завершения стирки
	Незначительная вибрация и подрагивание машины при работе на высоких оборотах отжима
	Высокочастотный шум ремня привода при работе изделия на режиме отжима
	Незначительные технические запахи в новом изделии в начальный период эксплуатации

## Стирально-сушильная машина

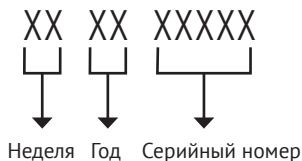
**СЕРИЙНЫЙ НОМЕР:****Изготовитель:**

Эм энд Джи Хаусгерате ГмБХ Потсдамер стр, 92 10785 Берлин

**Завод – изготовитель:**

Вирпул (Чайна) КО. ЛТД. Улица Ксию 4477, Зона промышленного развития Нью&Хай-тек, город Хэфэй, провинция Аньхой, КНР

**Импортер:**

ООО «Эм-Джи Русланд», 141400, г. Химки, ул. Бутаково, д. 4

Фирма-производитель оставляет за собой право на внесение изменений в конструкцию, комплектацию и дизайн приборов.





## УСЛОВИЯ ГАРАНТИЙНОГО ОБСЛУЖИВАНИЯ.

### Внимательно ознакомьтесь с условиями гарантийного обслуживания.

Изготовитель оставляет за собой право вносить изменения в конструкцию, комплектацию или технологию изготовления, таковые изменения не влекут обязательств по изменению или улучшению ранее выпущенных изделий. Указанные изменения могут быть произведены без предварительного уведомления.

Изготовителем техники марки «Kuppersberg» установлен срок службы 7 (семь) лет на крупную бытовую технику : газовые и комбинированные плиты, духовые шкафы, электрические и газовые варочные поверхности, холодильное оборудование, стиральные машины, сушильные барабаны, посудомоечные машины, пароварки, кухонные вытяжки), при соблюдении правил эксплуатации и применении ее в бытовых целях.

Данные сроки исчисляются с даты изготовления изделия.

Правила безопасного и эффективного использования изложены в Инструкции по эксплуатации. По истечении установленного срока службы изготовитель не несет ответственности за безопасность изделия.

На всю бытовую технику марки «Kuppersberg» гарантийный срок составляет 24 (двадцать четыре) месяца. Гарантийный срок исчисляется со дня заключения договора купли-продажи при наличии кассового и/или товарно-кассового чека, при отсутствии документов о покупке согласно п. 2 ст. 19 ЗоЗПП гарантийный срок исчисляется с даты изготовления изделия.

Данная Гарантия действительна только на территории Российской Федерации, Республики Беларусь, Республики Казахстан. Гарантия распространяется только на официально поставленные изделия, сертифицированные для указанных стран, а также на оригинальные комплектующие и составные части данных изделий.

На территории других государств гарантийный срок устанавливается в соответствии с внутренним законодательством.

1. Данная гарантия распространяется только на изделия, используемые в личных, семейных или домашних целях, не связанных с предпринимательской деятельностью.
2. Гарантийный срок на комплектующие изделия (такие изделия, которые могут быть сняты с основного изделия без применения каких-либо инструментов, а именно, ящики, полки, решётки, корзины, насадки, трубки, шланги или другие подобные комплектующие) составляет 6 (шесть) месяцев с момента продажи основного изделия магазином.
3. Гарантийный срок на новые комплектующие и составные части, установленные в изделие, взамен вышедших из строя, при гарантийном ремонте, равен сроку гарантии на изделие и заканчивается одновременно с окончанием гарантийного срока изделия.
4. Гарантийный срок на элементы освещения, лампы составляет 15 дней с даты покупки прибора.
5. Гарантийный ремонт выполняется бесплатно авторизованным сервисным центром на дому у потребителя или в мастерской по усмотрению сервисного центра.
6. Прежде чем вызвать специалиста сервисного центра, внимательно прочитайте инструкцию по эксплуатации изделия. Если изделие исправно, то за сервисным центром остаётся право требовать от Потребителя возмещения стоимости сервисных мероприятий за ложный вызов.
7. Для осуществления технического обслуживания и ремонта изделия, потребителю необходимо обеспечить доступ сотруднику авторизованного сервисного центра к изделию (в том числе встраиваемому).



8. Претензии по качеству основного изделия, его комплектующих и составных частей принимаются при условии, что недостатки обнаружены в течение гарантийных сроков, установленных соответственно на основное изделие, его комплектующие и составные части. Претензии рассматриваются после только после предварительной проверки качества изделия представителем авторизованного сервисного центра.

9. Во избежание возможных недоразумений, сохраняйте в течении гарантийного срока изделия документы, прилагаемые при продаже (кассовый и/или товарный чек, инструкцию по эксплуатации).

10. Изготовитель не несет какой-либо ответственности за любой возможный ущерб, нанесенный потребителю, в случаях несоблюдения требований Изготовителя, указанных в данном гарантийном документе и инструкции по эксплуатации.

#### **Изготовитель не несет гарантийные обязательства в следующих случаях:**

1. При возникновении недостатков, вызванных несоблюдением прилагаемой к изделию инструкции по эксплуатации, неправильной установкой, хранением или транспортировкой изделия, небрежным обращением или плохим уходом, неправильным использованием, включая перегрузку.
2. Использования изделия для предпринимательской или профессиональной деятельности.
3. Не соблюдения потребителем правил подключения и монтажа изделия, установки дополнительных элементов на изделии, препятствующих доступу специалиста к прибору для проведения сервисных мероприятий.
4. На изделия, которые подвергались ремонту, разборке или конструктивным изменениям, которые повлекли отказ в работе изделия, неуполномоченными на то лицами или организациями не являющимися авторизованными сервисными центрами. Так же если удалены, не разборчивы или изменены заводские наклейки с указанием модели, продуктового и серийного номера изделия.
5. Повреждений техники или нарушений ее нормальной работы, которые вызваны не зависящими от производителя причинами, такими как нестабильность параметров электросети (установленных государственными стандартами ГОСТ 13109-97), явления природы и стихийные бедствия, пожар, домашние животные и насекомые, попадание внутрь изделия посторонних предметов, жидкостей, и другими подобными причинами.
6. Повреждения техники или нарушений ее нормальной работы, вызванных сверхнормативными отклонениями параметров электро-, газо-, или водоснабжения от номинальных значений.
7. Внешние и внутренние загрязнения, царапины, трещины, вмятины, потёртости и прочие механические повреждения, повреждения стеклянных деталей, включая разрушения, повреждения стеклокерамики, изменения цвета стеклокерамики в зонах конфорок, царапины, возникшие в процессе эксплуатации.
8. Использование посуды не соответствующего типа и размера, рекомендованного изготовителем согласно инструкции по эксплуатации.
9. На шумы и звуки работы электрооборудования индукционных и электрических плит, даже в выключенном состоянии, так же на шум пламени, издаваемый газовыми конфорками.
10. Повреждения деталей, которые произошли в результате естественного износа, включая расходные материалы, такие как: лампы, элементы питания, фильтры, монтажные и уплотнительные элементы, соединительные электрокабели, разъёмы, шланги, фильтры, антивозвратные клапаны, металлические и стеклянные противни, решетки, держатели противней и решеток, телескопические направляющие, тарелки, блюда, ручки и кнопки управления, решетки плит, составные части конфорок и дополнительных аксессуаров.
11. Образования на нагревательных элементах избыточного слоя накипи, при повышенной жесткости воды необходима обработка соответствующими составами.

12. Попадания во внутренние рабочие объёмы изделия посторонних предметов, мелких деталей одежды или остатков пищи.
13. Механических повреждений изделия потребителем (вмятины, царапины, трещины, сколы и т. д.)
14. Потери товарного вида изделия в следствие воздействия химических веществ.
15. Длительных термических воздействиях и других подобных повреждениях, возникших в процессе эксплуатации. Время приготовления пищи не должно превышать более 3 часов непрерывного включения конфорок.
16. На работы по установке, регулировке, чистке изделия, замене расходных материалов и прочий уход за изделием, оговорённый в инструкции по эксплуатации (периодическое обслуживание).
17. Движения хладагента внутри холодильника, морозильника, который может издавать кратковременные шумы (свист, звук перетекающей жидкости и т. д. ), даже при отключенном компрессоре, что не является дефектом, так же не является дефектом потрескивание составных частей прибора в результате температурных деформаций. Характерные звуки включения компрессора и автоматики являются нормальными звуками при работе электрооборудования прибора. Для холодильников, оборудованных устройством для приготовления льда (ледогенератором), при не использовании устройства для приготовления льда (ледогенератора) в течении 7 дней и более, обязательно требуется отключать функцию приготовления льда, освободить емкость от ранее приготовленного льда. Во избежание солнечного ультрафиолетового и температурного воздействия на корпус холодильника, место для установки холодильника должно быть защищено от прямого попадания солнечного света на прибор.

#### **Установка и подключение крупной бытовой техники, включая встраиваемую бытовую технику.**

1. Для установки и подключения изделий производитель рекомендует Вам обратиться в авторизованные сервисные центры. Вы можете воспользоваться услугами любых других квалифицированных специалистов имеющих сертификат на оказание подобных услуг.
2. Перед установкой, использованием обязательно внимательно прочтите Инструкцию по эксплуатации.
3. Оплата работ по установке и подключению изделия происходит по прейскуранту сервисного центра.
4. Изготовитель не несёт какой-либо ответственности за любой ущерб, нанесенный имуществу граждан вследствие установки и подключения, не соответствующих требованиям, указанным в инструкции по эксплуатации и произведенных не уполномоченными на то лицами.
5. В случае нарушений требований Изготовителя по установке и подключению, ответственность за причиненный ущерб несет лицо или организация, проводившее работы по установке и подключению.
6. Газовая бытовая техника подключается только специалистом, имеющим лицензию и допуск на работы с газовым оборудованием. Гарантийное и сервисное обслуживание осуществляется только при наличии отметки в паспорте изделия о подключении или документа уполномоченной организации о подключении газового оборудования.
7. Изделия, имеющие трехконтактную сетевую вилку, обязательно должно быть заземлено.
8. По всем вопросам технического обслуживания и приобретения оригинальных расходных материалов и аксессуаров Вы можете обращаться в авторизованные сервисные центры, информация по сервисному обслуживанию изделий «Kuppersberg» указана на сайте изготовителя : [www.kuppersberg.ru](http://www.kuppersberg.ru)

# KUPPERSBERG

## СЕРВИСНАЯ КНИЖКА

**МОДЕЛЬ**

**ТИП ИЗДЕЛИЯ**

**СЕРИЙНЫЙ НОМЕР**

**ДАТА ПРОДАЖИ**

М.П.  
продавца

### **Уважаемый Покупатель !**

Благодарим Вас за выбор продукции компании KUPPERSBERG. Настоящим, компания KUPPERSBERG подтверждает, что приобретённая Вами техника изготовлена из высококачественных материалов при повышенном контроле качества продукции и отвечает всем техническим и экологическим критериям, предъявляемым к домашней бытовой технике.

Данный товар сертифицирован на территории Российской Федерации. Производитель обязуется обеспечить бесплатный гарантийный ремонт в течение всего гарантийного срока.

Требования потребителя, соответствующие Законодательству РФ, могут быть предъявлены в течение 24 месяцев с Даты продажи изделия при условии, что недостатки в продукции не возникли вследствие нарушения покупателем правил пользования, транспортировки, хранения и иных действий пользователя или третьих лиц или обстоятельств непреодолимой силы (пожар, природная катастрофа и т.д.).

Гарантийное обслуживание осуществляется в уполномоченных KUPPERSBERG авторизованных сервисных центрах. Ответственность за качество, сроки ремонта несут уполномоченные сервисные центры. Неисправные детали и узлы техники в гарантийный период заменяются потребителю на новые безвозмездно.

## ООО «КУППЕРСБЕРГ-СЕРВИС»

Установка, гарантийное и послегарантийное обслуживание, продажа запасных частей по Москве и Московской области +7 (495) 236-90-67

### Телефон горячей линии KUPPERSBERG:

**8 (800) 250-17-18** (звонки для всех регионов РФ бесплатные)

Часы работы горячей линии:

понедельник-пятница с 9-00 до 18-00 без перерыва

Полный список авторизованных сервисных центров KUPPERSBERG Вы можете найти на официальном сайте [www.kuppersberg.ru](http://www.kuppersberg.ru)

## СВЕДЕНИЯ О РЕМОНТАХ

### Ремонт №1

Дата обращения	Дата ремонта	Неисправность	Выполненная работа	Запасная часть

### Ремонт №2

Дата обращения	Дата ремонта	Неисправность	Выполненная работа	Запасная часть

### Ремонт №3

Дата обращения	Дата ремонта	Неисправность	Выполненная работа	Запасная часть

# KUPPERSBERG

## ГАРАНТИЙНЫЙ СЕРТИФИКАТ

### Обратите особое внимание!

Все условия гарантии регулируются действующим Законодательством РФ.

Гарантийные обязательства не распространяются на технику с неисправностями, возникшими вследствие нарушения технологических требований, описанных в Инструкции по эксплуатации, в том числе:

- нестабильности параметров электросети, установленных ГОСТ 13109-87, а также нестабильности уровня давления газа, согласно ГОСТ P50696-2006;
- нестабильности водопроводной сети, установленных СНиП 2.04.02-84;
- на технику, используемую от целей, отличных от бытового пользования, а также технику, установленную в организациях любого типа собственности;
- при наличии следов механических повреждений (трещины, сколы, царапины и пр.), связанных с причиной обращения;
- при наличии следов несанкционированного вскрытия или неквалифицированного ремонта третьими лицами (за исключением особых случаев, предусмотренных действующим Законодательством РФ);
- при несоответствии данных о технике в Сервисной книжке и на оригинальной наклейке (шильде) на изделии;
- при неправильном подключении изделия, попадании внутрь изделия посторонних предметов, мелких деталей и фрагментов одежды или остатков пищи;
- при попадании на внутренние узлы и детали изделия посторонних жидкостей, насекомых или при наличии следов их жизнедеятельности;
- вследствие образования на элементах изделия избыточного слоя накипи или иных отложений, вызванных повышенной жёсткостью воды;
- при обнаружении воздействия на внутренние и внешние элементы изделия агрессивных химических веществ, а также термического воздействия ;
- в случае, если изделие на момент визита уполномоченной сервисной службы KUPPERSBERG было в технически исправном состоянии

KUPPERSBERG

# #1

Модель изделия \_\_\_\_\_

Серийный № \_\_\_\_\_

Дата продажи \_\_\_\_\_

М.П.  
продавца

KUPPERSBERG

# #2

Модель изделия \_\_\_\_\_

Серийный № \_\_\_\_\_

Дата продажи \_\_\_\_\_

М.П.  
продавца

KUPPERSBERG

# #3

Модель изделия \_\_\_\_\_

Серийный № \_\_\_\_\_

Дата продажи \_\_\_\_\_

М.П.  
продавца

Товар получен без повреждений , претензий к внешнему виду и комплектности не имею

(Фамилия, имя и подпись Потребителя)

С условиями гарантийных обязательств KUPPERSBERG ознакомлен и согласен. Полная, необходимая, достоверная информация о Товаре, Изготовителе, Продавце мною получена

(Фамилия, имя и подпись Потребителя)

## СВЕДЕНИЯ ОБ УСТАНОВКЕ

Заполняется лицом, осуществившем подключение (Установку)

Дата подключения (установки)	Фамилия, Имя специалиста, проводившего подключение	Наименование организации, выполнившей подключение	Подпись специалиста, проводившего подключение

**Внимание:** KUPPERSBERG настоятельно рекомендует доверять подключение (установку) приобретённого Товара специалистам Авторизованного сервисного центра KUPPERSBERG. При подключении изделия через АСЦ KUPPERSBERG, гарантийный срок исчисляется с Даты подключения (установки) изделия, но не более 3 месяцев с даты продажи. ООО «КУППЕРСБЕРГ-СЕРВИС» для Москвы и Московской области: +7 (495) 236-90-67, Пн-Пт: с 9-00 до 18-00. Оплата работ по подключению и настройке изделия осуществляется на основании прейскуранта платных услуг организации, осуществляющей подключение. Изготовитель не несёт ответственности за ущерб имуществу и здоровью граждан, возникший в связи с некачественным подключением изделия третьими лицами. В случае возникновения поломки изделия вследствие описанных выше причин, ответственность за причинённый ущерб потребителю, а также за восстановление работоспособности изделия, несёт лицо, осуществлявшее подключение. Газовые варочные панели и духовки могут быть установлены только сертифицированным специалистом, имеющим соответствующий допуск на установку и проведение работ по газовому оборудованию. Гарантийное обслуживание осуществляется только при наличии отметки Организации, уполномоченной на проведение такого рода работ.

**KUPPERSBERG**

**#1**

Сервис-центр \_\_\_\_\_

Инженер, Ф.И.О.,  
подпись \_\_\_\_\_

Дата ремонта \_\_\_\_\_

М.П.  
сервис-центра

**KUPPERSBERG**

**#2**

Сервис-центр \_\_\_\_\_

Инженер, Ф.И.О.,  
подпись \_\_\_\_\_

Дата ремонта \_\_\_\_\_

М.П.  
сервис-центра

**KUPPERSBERG**

**#3**

Сервис-центр \_\_\_\_\_

Инженер, Ф.И.О.,  
подпись \_\_\_\_\_

Дата ремонта \_\_\_\_\_

М.П.  
сервис-центра





**ВНИМАНИЕ!**

**ГАРАНТИЙНЫЙ ТАЛОН НАХОДИТСЯ  
ВНУТРИ НАСТОЯЩЕГО РУКОВОДСТВА.  
ПРОИЗВОДИТЕЛЬ НАСТОЯТЕЛЬНО  
РЕКОМЕНДУЕТ СОХРАНЯТЬ НАСТОЯЩЕЕ  
РУКОВОДСТВО В ТЕЧЕНИЕ ВСЕГО  
СРОКА ПОЛЬЗОВАНИЯ ИЗДЕЛИЕМ.**

➔ Kuppersberg

➔ [www.kuppersberg.ru](http://www.kuppersberg.ru)

➔ [info@kuppersberg.ru](mailto:info@kuppersberg.ru)